



VMI® URBAN

GAMME VISION'R



NOTICE D'INSTALLATION & DE MAINTENANCE – p 2
INSTALLATION AND MAINTENANCE MANUAL – p 16
MANUAL DE INSTALACIÓN Y MANTENIMIENTO – p 30
MANUAL DE INSTALAÇÃO E MANUTENÇÃO – p 44



VMI®

**AIR
PURIFICATION
TECHNOLOGIES**

Informations importantes

Cette notice présente l'installation et l'entretien de la VMI® URBAN de VMI® SARL VENTILAIRSEC. Vendue uniquement aux professionnels, et installée par des professionnels chez les particuliers.

Certaines opérations nécessitent l'intervention d'un personnel qualifié. En aucun cas elles ne pourront être réalisées par l'utilisateur.

Édition : Décembre 2023

SOMMAIRE

1	GENERALITES	4
1.1.	Symboles	4
1.2.	Généralités	4
1.3.	Consignes de sécurité.....	4
1.3.1.	Installation (voir §3)	4
1.3.2.	Utilisation	4
1.4.	Entretien et maintenance.....	5
1.5.	Transformation.....	5
1.6.	Fin de vie	6
2	DESCRIPTION	7
2.1	Vue d'ensemble.....	7
2.2	Caractéristiques techniques	7
2.2.1	Fonctionnement	7
2.2.2	Constitution	7
2.2.3	Performances	7
2.3	Encombrement.....	8
2.3.1	Caisson.....	8
2.3.2	Assistant	8
3	INSTALLATION	8
3.1	Installation du caisson URBAN	8
3.2	Lieu d'installation	9
3.3	Raccordement électrique	9
3.4	Points d'évacuation d'air	9
3.5	Détalonnage des portes	10
3.6	Installation des capteurs humidité ou qualité d'air intérieur	10

4	MISE EN SERVICE	11
4.1	Vérification préalable	11
4.2	Mise en service avec l'application VMI LINK PRO	11
4.2.1	Préalables	11
4.2.2	Application VMI LINK PRO	11
5	ENTRETIEN	13
5.1	Changement de filtre.....	13
5.2	Changement piles assistant.....	13
5.3	Récupération des données de fonctionnement en Bluetooth.....	13
5.4	Nettoyage et contrôle	13
5.4.1	Nettoyage	13
5.4.2	Contrôle	14
6	ANOMALIE DE FONCTIONNEMENT	14
6.1	Tableau des principales anomalies.....	14
6.2	Code erreurs affichés sur l'assistant.....	14
6.3	Indications de couleurs de la led	15
7	PIECES DETACHEES	15
8	GARANTIE	15
8.1	Conditions générales de garantie.....	15
8.2	Durée de la garantie	15
8.3	Conditions d'exclusions.....	15

1 GENERALITES

1.1. Symboles



Danger ou Information importante. Risque de dommages corporels et/ou matériels.



Réalisable uniquement par un personnel qualifié



Réalisable par l'utilisateur

1.2. Généralités

Lire attentivement la présente notice pour garantir un fonctionnement optimal de l'appareil.

VENTILAIRSEC décline toute responsabilité en cas de non-respect des consignes données dans la présente notice. **Le non-respect des préconisations pourrait supprimer le bénéfice de la garantie.**

Dans cette notice, le mot « **Local** » désigne l'espace à ventiler.

1.3. Consignes de sécurité

1.3.1. Installation (voir §3)

Une fois l'installation terminée, l'appareil doit être mis en route rapidement pour éviter tout phénomène de condensation.

1.3.2. Utilisation

Cet appareil peut être utilisé par des enfants âgés d'au moins 8 ans et par des personnes ayant des capacités physiques, sensorielles ou mentales réduites ou des personnes dénuées d'expérience ou de connaissance, s'ils (si elles) sont correctement surveillé(e)s ou si des instructions relatives à l'utilisation de l'appareil en toute sécurité leur ont été données et les risques encourus ont été appréhendés. Les enfants ne doivent pas jouer avec l'appareil. Le nettoyage et l'entretien par l'utilisateur ne doivent pas être effectués par des enfants sans surveillance.

Il convient de maintenir à distance les enfants de moins de 3 ans, à moins qu'ils ne soient sous une surveillance continue.

Les enfants âgés de 3 ans à 8 ans doivent uniquement mettre l'appareil en marche ou à l'arrêt, à condition que ce dernier ait été placé ou installé

dans une position normale prévue et que ces enfants disposent d'une surveillance ou aient reçu des instructions quant à l'utilisation de l'appareil en toute sécurité et en comprenant bien les dangers potentiels. Les enfants âgés de 3 ans à 8 ans ne doivent ni brancher, ni régler, ni nettoyer et ni réaliser l'entretien de l'appareil.

Cet appareil est destiné exclusivement à ventiler et à faire circuler de l'air et aucun autre fluide.

Ne rien insérer dans les conduits de ventilation, ne pas obstruer les entrées et sorties d'air.

Ne rien poser sur l'appareil.



La VMI® ne doit jamais être éteinte sauf lors des opérations d'entretien et de maintenance.

En cas d'anomalie, appeler l'installateur de la machine.

1.4. Entretien et maintenance

Couper l'alimentation électrique avant toute opération et s'assurer qu'elle ne peut pas être réarmée accidentellement.

Toute autre maintenance doit être réalisée par un personnel qualifié.

Aucune panne n'est susceptible d'être réparée par l'utilisateur.

Si le câble d'alimentation est endommagé, il doit être remplacé par le fabricant, son service après-vente ou des personnes de qualification similaire afin d'éviter un danger.

Lors d'une opération d'entretien ou de maintenance, il est recommandé de la tracer dans la fiche de vie à la fin de la notice d'utilisation.

1.5. Transformation

Toute modification de l'appareil est interdite. Tout remplacement de composants doit être effectué par un professionnel avec des pièces d'origine du constructeur.

1.6. Fin de vie

Avant démontage des appareils, mettre celui-ci hors tension.

Ne pas incinérer les appareils. La combustion de certains composants peut dégager des gaz toxiques ou être explosive.

Tout appareil électrique doit être remis à un point de collecte approprié pour le recyclage des équipements électriques et électroniques. Déposer le produit dans un point de collecte en vue de son recyclage. Les produits ne doivent pas être jetés avec les déchets ménagers.

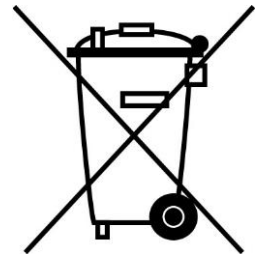

2 DESCRIPTION

2.1 Vue d'ensemble

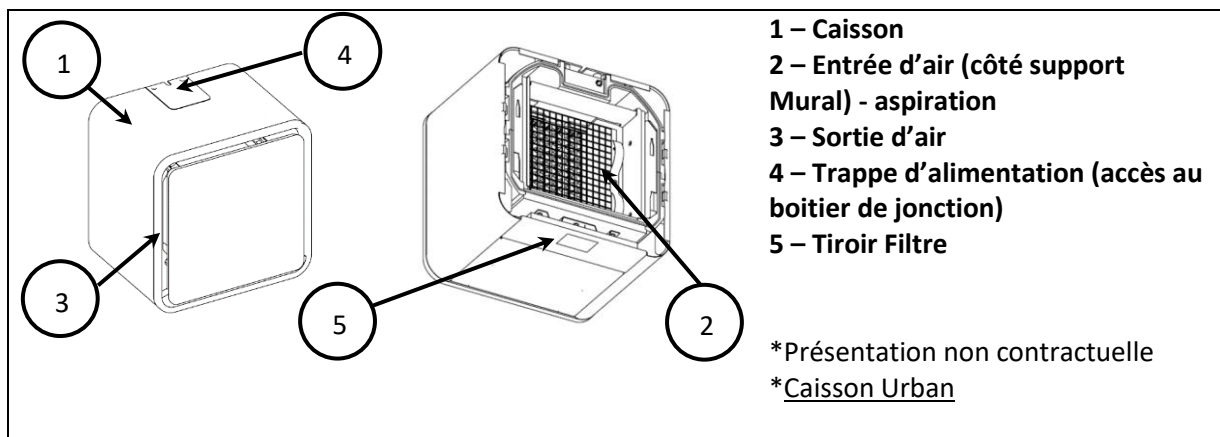

2.2 Caractéristiques techniques

2.2.1 Fonctionnement

- Monophasé 230VAC, 50Hz
- Puissance maximale caissons URBAN : 1450W
- Indice de protection électrique caissons URBAN: IP20
- Température ambiante de fonctionnement : -5°C/60°C
- Communication Radio :
 - Protocole radio n°1 : 868.3MHz
 - Assistant : 7.08 dBm ERP
 - VMI : 0.37 dBm ERP
 - Protocole radio n°2 : 2400MHz à 2483.5 MHz / -2dBm ERP

2.2.2 Constitution

- Poids : 8.3kg (Urban)
- Caissons :
 - Urban :
 - Caisson et Support Mural: tôle EZ ép.0.6mm ou 1mm ou 2mm – peinture par thermolaquage époxy RAL9003
 - Structure : tôle Aluzinc 1.2mm ou 1mm
 - Facade Tiroir, Trappe Alim, Enjoliveur et Cornet : ABS/PC UL94V0
 - Corp interne : PPE 60g/l
- Filtre à particules fines et pollens (F7)

2.2.3 Performances

- Préchauffage de l'air :
 - VMI : X, 12°C, 15°C, 18°C (programmation manuelle)
- Débit maximal Urban : 201 m³/h
- Dimensionnement du local à ventiler recommandé : de 50 m² à 120 m²
(Taux de renouvellement moyen 0,5 vol/h, hauteur sous plafond constante de 2,5m)

2.3 Encombrement

2.3.1 Caisson

Poids : 8.3kg

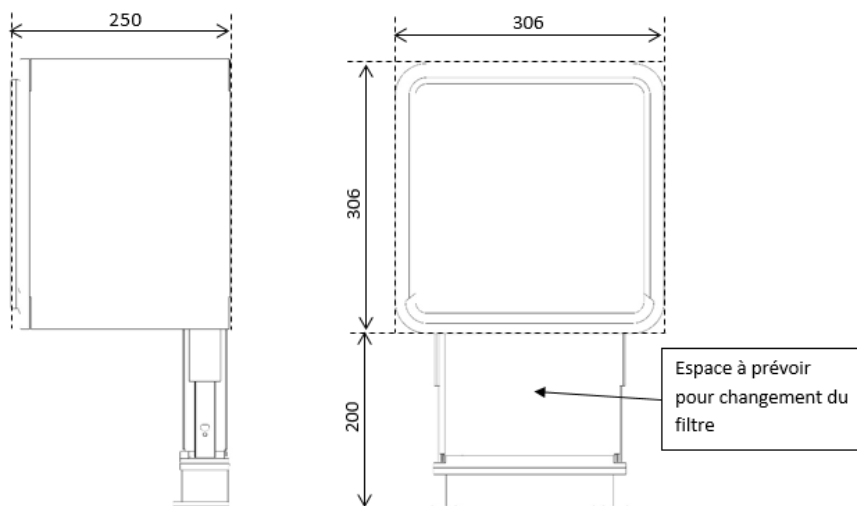

2.3.2 Assistant

Dimensions en millimètres

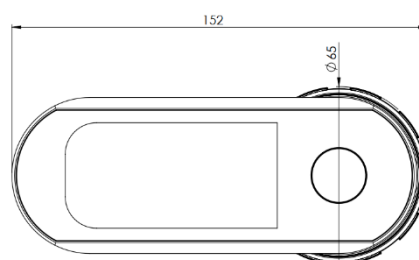
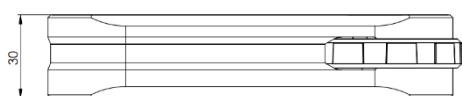

3 INSTALLATION

3.1 Installation du caisson URBAN

L'installation doit être réalisée par un personnel qualifié.

La VMI® doit être installée conformément aux réglementations locales en vigueur

Le raccordement électrique doit être réalisé conformément aux réglementations locales en vigueur : NFC 15-100 pour la France.

Pour les aspects de sécurité, se référer à la partie 1.3 Consignes de sécurité.

Pour l'installation de la VMI®URBAN, il est nécessaire d'avoir au préalable l'application VMI LINK PRO et d'être enregistré via le portail pro VENTILAIRSEC.

www.portailpro.ventilairsec.com



Pour l'installation de la VMI® URBAN utiliser la notice de montage

3.2 Lieu d'installation

L'appareil doit être installé à l'abri de l'eau et du gel.

L'accès à l'appareil pour entretien et maintenance doit être possible et facilité.

3.3 Raccordement électrique

L'appareil doit être raccordé par un professionnel suivant la norme NFC 15-100.



Cette étape ne peut être réalisée que lorsque les autres étapes d'installation sont terminées. Cela évite tout risque électrique lors de la mise en place des différents organes du système.

La VMI® doit être raccordée sur une ligne dédiée. L'installation comportera, au niveau du tableau électrique, une protection de type disjoncteur bipolaire 16A magnéto-thermique de courbe C, lui-même raccordé à une protection du circuit par disjoncteur différentiel 30mA et un moyen de déconnexion dans la canalisation fixe.

Raccorder le câble fourni au secteur par l'intermédiaire d'une boîte de raccordement étanche IP 55 minimum (non fournie).

Pour la VMI® URBAN, le raccordement au secteur se fait au niveau du boîtier de jonction après avoir préalablement démonté la trappe d'alimentation.

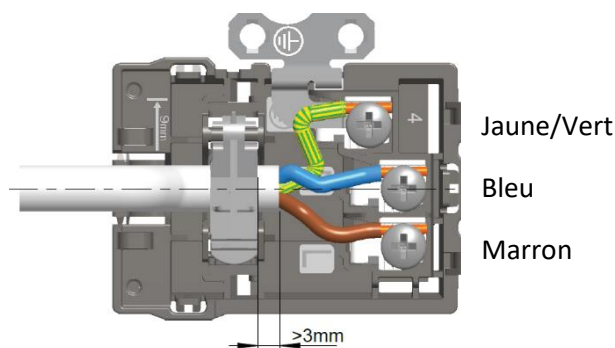

Type de câble : 3 x 1.5 mm² avec conducteur de terre.

Monophasé 230VAC, 50Hz

3.4 Points d'évacuation d'air

Toutes les pièces du local, qu'elles soient borgnes ou non vis-à-vis de l'extérieur, doivent être équipées d'un point d'évacuation naturelle (réglette de menuiserie, traversée de paroi). Si tel n'est pas le cas, ces extractions devront être créées dans les règles de l'art.

Pour régler les grilles d'évacuation, répartir 90% du débit d'air insufflé dans le logement sur toutes les pièces du logement.

 Des précautions doivent être prises pour éviter un refoulement, à l'intérieur de la pièce, de gaz provenant du tuyau d'évacuation d'appareils à gaz ou d'autres appareils à feu ouvert (pour les ventilateurs de conduit et les ventilateurs de cloison).

Les extractions installées dans le cadre d'autres réglementations (appareils à gaz par exemple) ne doivent pas être modifiées.

3.5 Détalonnage des portes

Toutes les portes du local doivent être détalonnées. Les espaces à créer sont rappelés ci-dessous :

- 1 cm pour toutes les portes y compris celles de la cuisine si elle comporte au moins 2 accès.
- 2 cm pour la porte de cuisine si celle-ci ne comporte qu'un seul accès ainsi que les pièces équipées d'un appareil à gaz raccordé.

3.6 Installation des capteurs humidité ou qualité d'air intérieur

Il convient de se référer à la notice de montage fournie avec le capteur

3.6.1.1 Emplacement d'installation des capteurs

3.6.1.1.1 Emplacements à privilégier dans un environnement domestique ou tertiaire.

Il est recommandé d'installer le capteur :

- Au minimum à 1 mètre du sol si le capteur est posé sur un meuble ou une étagère
- Au minimum à 1,5 mètres du sol si le capteur est fixé au mur (fixation par vis et chevilles)

Pour obtenir des données au plus proche de l'utilisateur, nous vous conseillons de respecter les emplacements préconisés.

3.6.1.1.2 Emplacements à éviter

Ne pas installer le capteur de qualité d'air intérieur :

- À moins de 30 cm du plafond
- En extérieur
- Dans un endroit où la température est inférieure à 0°C ou supérieure à 50°C
- Dans un endroit où l'humidité est supérieure à 95%
- Dans un endroit poussiéreux ou sale (garage, atelier, etc.)
- À moins de 1 m des portes et fenêtres, des bouches de chauffage, de refroidissement ou d'aération
- Dans un passage où il pourrait être détérioré
- Dans un espace clos (par exemple, dans un placard ou derrière un rideau)
- Dans un endroit où il peut être obstrué (par exemple par des meubles)

3.6.1.2 Précautions et limites d'utilisation du capteur

Ne pas installer le capteur dans une des situations décrites dans le § « Emplacements à éviter ».

Ne pas peindre le capteur ou le couvrir.

Ne pas obturer les ouvertures du capteur.

Ne pas démonter, ni modifier, ni détériorer le capteur.

4 MISE EN SERVICE

4.1 Vérification préalable

Conformément en France au DTU 68.3 ou à la norme locale en vigueur dans les autres pays, l'installation doit être suivie d'un contrôle visuel :

- De conformité aux spécifications de dimensionnement,
- De la sécurité de l'installation (électrique, mécanique, hydraulique),
- Du bon état des constituants du système,
- De l'accessibilité de tous les organes pour la maintenance.

4.2 Mise en service avec l'application VMI LINK PRO

4.2.1 Préalables

Pour l'installation de la VMI® URBAN, il est nécessaire d'avoir au préalable téléchargé l'application VMI LINK PRO et d'être enregistré via le portail pro VENTILAIRSEC. www.portailpro.ventilairsec.com

Votre compte VMI LINK PRO est constitué de votre numéro de téléphone et est créé par l'administrateur qui gère le compte VENTILAIRSEC PRO de votre entreprise sur www.portailpro.ventilairsec.com.

L'application est compatible avec les téléphones :

- ANDROID 6 et plus récents
- IOS 8 et plus récents

Pour le bon fonctionnement de l'application, il convient d'activer le Bluetooth de votre téléphone ainsi que le GPS (votre position n'est pas enregistrée).

La version Bluetooth doit être égale ou supérieur à 4.2 pour pouvoir bénéficier de toutes les fonctionnalités de l'application. En cas de version antérieure, la fonctionnalité de mise jour n'est garantie de fonctionner.

4.2.2 Application VMI LINK PRO

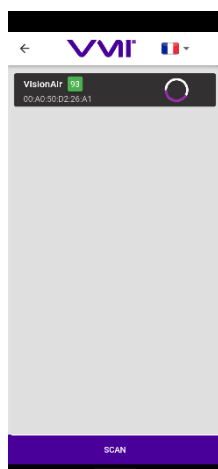

Une fois connectée à l'application, une page d'appairage à la machine vous propose de sélectionner la VMI® URBAN à paramétrer.

Sélectionner l'appareil qui est en vert ou qui a le chiffre le plus proche de 100. Une fois appairé, suivez le processus de l'application sur les paramètres à renseigner pour finaliser l'installation.

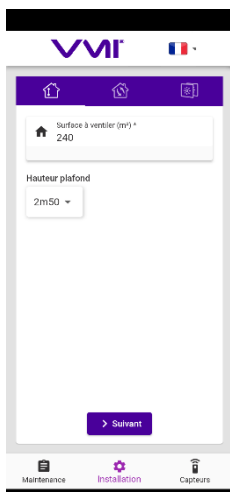

1- la surface et la hauteur de la zone à ventiler

2- choix du renouvellement d'air

- 1- Correspondant à 0.35 Volume/h (pour logement neuf)
- 2- Correspondant à 0.50 Volume/h (idéal rénovation)
- 3- Correspondant à 0.60 Volume/h (personnes sensibles)

3 – Température de consigne (préchauffage de l'air insufflé)

4 – température max (température de coupure en cas de forte chaleur)

5 – Durée de vie du filtre

Lors de la première installation, l'étalonnage doit être réalisé. Il doit se faire une fois installée à son emplacement définitif, raccordé au réseau aéraulique et avec le filtre d'origine neuf.

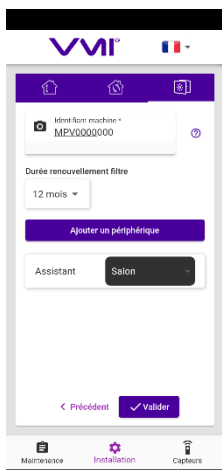
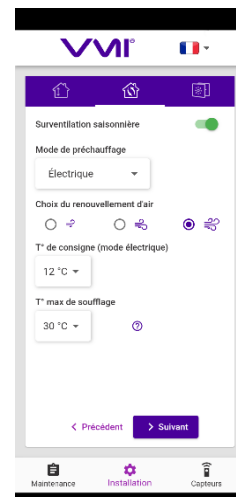

Une fois les paramètres renseignés, il convient d'appairer l'assistant ainsi que les capteurs (le cas échéant).

- Pour cela il suffit d'ajouter un périphérique
- Scanner le QR code sur l'appareil à ajouter
- Renseigner la pièce où est installé l'appareil

MISE EN SERVICE DU CAPTEUR



- Pour mettre en service votre capteur, enclenchez l'interrupteur mono-usage (1).
- Le bon fonctionnement de l'activation du produit est matérialisé par un clignotement vert-orange-rouge de la LED pendant 10 secondes.
- La LED verte clignote ensuite toutes les 20 secondes environ durant la phase d'initialisation qui peut durer jusqu'à deux minutes. La fin de cette phase d'initialisation est symbolisée par l'allumage de la LED verte en continu pendant 5 secondes.

Il est possible d'ajouter des capteurs après installation de la VMI®. Pour cela il suffit de se connecter à nouveau à la VMI® avec l'application VMI LINK PRO et de sélectionner l'onglet CAPTEURS et de réaliser la procédure décrite ci-dessus.

Une fois les périphériques ajoutés, il convient de renseigner les informations sur le client final pour la création du bon de garantie.



Recommandations

Il convient de renseigner impérativement l'adresse électronique du client final si vous souhaitez qu'il reçoive automatiquement le bon de garantie.

Une fois les éléments renseignés, le bon de garantie est généré automatiquement et adressé à VENTILAIRSEC ainsi qu'à votre société et au client final (si son adresse mail est renseignée).

La mise en service de la VMI® est finalisée.

Toute nouvelle connexion avec l'application VMI LINK PRO permet de changer les paramètres d'installation, d'ajouter des capteurs et d'accéder à la maintenance.

5 ENTRETIEN

5.1 Changement de filtre

La VMI® URBAN VISION'R peut intégrer soit :

- Un filtre à pollens (type G4, Coarse 65%)
- Un filtre à particules fines (type F7, ePM1 55%)
- Un filtre à odeurs (type F7 avec charbon actif, ePM1 55%)

Afin de garantir une qualité de l'air optimale et un bon fonctionnement de la VMI®, il est impératif de changer régulièrement le filtre (au minimum une fois par an).

Procédure de changement de filtre :

- 1- Mettre hors tension la VMI®
- 2- Remplacer le filtre usagé par un filtre neuf (la languette du filtre doit pointer vers l'extérieur)
- 3- Mettre la machine en tension
- 4- Connecter l'application VMI LINK PRO à la VMI®
- 5- Sélectionner la VMI® concernée
- 6- Ouvrir l'onglet maintenance
- 7- Sélectionner changement du filtre
- 8- Indiquer la durée de renouvellement
- 9- Valider pour finaliser l'opération

Note : dans le cas où l'application n'est pas accessible, vous pouvez procéder un changement de filtre via l'assistant. Pour cela se référer à la notice d'utilisation de l'assistant.

5.2 Changement piles assistant

Se référer la notice d'utilisation.

5.3 Récupération des données de fonctionnement en Bluetooth

Afin de pouvoir analyser le comportement du produit, vous pouvez télécharger les données de maintenance via l'application VMI LINK PRO, onglet maintenance, bouton HISTORIQUE DE LA VMI®. Il suffit de renseigner une adresse mail pour recevoir le fichier téléchargé. Attention, il convient d'être suffisamment proche de la VMI® pour procéder à l'opération.

5.4 Nettoyage et contrôle

Opération non réalisable par l'utilisateur.

5.4.1 Nettoyage

Un nettoyage plus poussé de la machine doit être réalisé tous les ans (de préférence à l'automne), soit dans le cadre d'un contrat de maintenance, soit sur demande de l'utilisateur.

• **Comment procéder au nettoyage de la machine ?**

-  Couper l'alimentation de la VMI® avant toute intervention et s'assurer qu'elle ne peut être réarmée accidentellement.
- La VMI® URBAN doit être démontée du mur
- Ouvrir le capot de la machine en retirant les 4 vis à tête hexagonale.
- Dépoussiérer la roue du ventilateur à l'aide d'une soufflette ou d'un pinceau sec.

- Dépoussiérer les résistances à l'aide d'une soufflette ou d'un pinceau sec.
- Passer un chiffon propre à l'intérieur du caisson.
- Refermer le capot en revissant les 4 vis à tête hexagonale.

5.4.2 Contrôle

Afin de conserver l'efficacité de l'appareil, il est important de vérifier les points suivants :

- L'état du réseau aéraulique. Procéder à son nettoyage si besoin ou à son changement.
- Le terminal de toiture ou la grille d'aspiration sont bien dégagés et ne sont pas obstrués (par un nid, un amas de feuilles, ...). Dans ce cas, procéder à un nettoyage en respectant les règles de sécurité.
- Les différents passages d'air (bouches, grilles, transits sous les portes) ne doivent pas être obstrués, leurs sections ne doivent pas avoir été réduites.

6 ANOMALIE DE FONCTIONNEMENT

6.1 Tableau des principales anomalies

Anomalie	Cause	Remède
Voyants clignotants	La VMI® réclame une intervention	Cf. tableau des indications couleur
Code erreur sur l'assistant	Panne du produit	Cf. tableau code erreur
Air insufflé trop froid	Température de consigne trop faible	Augmenter la température de préchauffage
Débits aux bouches trop faibles	Configuration produit non adaptée	Revoir les paramètres d'installation Contrôler le réseau amont
	Réseau obstrué	
Produit bruyant	Réseau aéraulique écrasé ou trop de perte de charge	Vérifier le réseau amont
	Configuration produit non adaptée	Revoir les paramètres d'installation
	Filtre encrassé	Changer le filtre

6.2 Code erreurs affichés sur l'assistant

Affichages sur l'écran	Pannes
E0	Problème résistance de chauffage
E1	Problème moteur
E3	Problème sur un ou plusieurs capteurs de qualité d'air
E4	Problème capteur assistant
E5	Problème sonde machine
E6	Perte de communication avec la VMI®
E9	Plusieurs pannes ont été détectées

6.3 Indications de couleurs de la led

L'assistant est doté d'un voyant qui change de couleur selon l'état de fonctionnement. Lorsque la couleur diffère du BLEU ou clignote, il convient de se référer au tableau ci-dessous :

Couleur de la led	Information	Remède
Bleu clignotant ●	Les piles de l'assistant sont vides	Changer les piles
Jaune ●	Le filtre est encrassé	Changer le filtre.
Rouge ●	La machine a détecté une panne.	Vérifier le code d'erreur affiché sur l'assistant. Contacter le service technique.

Pour tout autre problème contacter le service technique.

7 PIECES DETACHEES

Réparer	Désignation	Référence
1	Moteur	VAS EL 144
2	Résistance	VAS EL 143
3	Gestion électronique	VAS EL 225

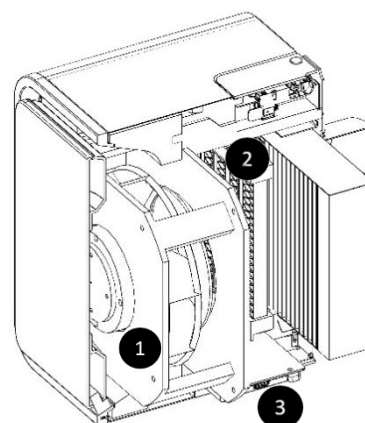

8 GARANTIE

8.1 Conditions générales de garantie

Se reporter aux conditions générales de vente.

Le système doit être installé par un professionnel qualifié suivant les règles de l'art, les normes en vigueur et les prescriptions de nos notices. Le système doit être utilisé normalement et régulièrement entretenu par un spécialiste.

8.2 Durée de la garantie

La VMI® URBAN VISION'R et son assistant sont garantis 5 ans pièces et main d'œuvre (dans nos ateliers).

Tous les périphériques (capteur, box) sont garantis 2 ans pièces et main d'œuvre (dans nos ateliers).

La garantie de nos produits court à partir de la date de leur mise en service justifiée obligatoirement par la fourniture du bon de garantie.

8.3 Conditions d'exclusions

Seront exclues de cette garantie, toutes défaillances de l'installation liées à un non-respect des préconisations du fabricant, au non-respect des normes et réglementations en vigueur, ou à un manque d'entretien.

Important information:

This manual explains how to install and maintain VENTILAIRSEC's VMI® URBAN. Only sold to professionals and installed by professionals in private houses.

Certain operations must only be carried out by qualified staff and must not be carried out by the user under any circumstances.

December 2023 edition



Table of contents:

1	GENERAL.....	18
1.1.	Symbols.....	18
1.2.	General information	18
1.3.	Safety instructions	18
1.3.1.	Installation (see Section 3).....	18
1.3.2.	Use	18
1.4.	Servicing and maintenance.....	19
1.5.	Transformation	19
1.6.	End-of-life	19
2	DESCRIPTION	20
2.1	Overview.....	20
2.2	Technical data.....	20
2.2.1	Operation	20
2.2.2	Structure.....	20
2.2.3	Performance	20
2.3	Dimensions	21
2.3.1	URBAN model	21
2.3.2	Control unit.....	21
3	INSTALLATION.....	21
3.1	URBAN housing installation	22
3.2	Location	22
3.3	Electrical connection.....	22
3.4	Air extraction points	22
3.5	Door undercuts.....	23

3.6	Sensor installation location	23
4	COMMISSIONING.....	24
4.1	Checks prior to use	24
4.2	Commissioning using the VMI® LINK PRO app.....	24
4.2.1	Prior to use	24
4.2.2	VMI® LINK PRO app.....	24
5	MAINTENANCE	26
5.1	Replacing the filter.....	26
5.2	Replacing the control unit batteries	26
5.3	Retrieving operating data via Bluetooth	26
5.4	Cleaning and checking	26
5.4.1	Cleaning	27
5.4.2	Checks.....	27
6	OPERATING FAULTS	27
6.1	Table of main faults	27
6.1.1	Error codes shown on the control unit	28
6.1.2	LED colour indications.....	28
7	SPARE PARTS.....	28
8	WARRANTY	29
8.1	General warranty terms and conditions	29
8.2	Warranty period	29
8.3	Exclusion conditions.....	29

1 GENERAL

1.7. Symbols

	Danger or important information. Risk of physical injury and/or damage to equipment.
	Must only be done by qualified staff
	Can be done by the user

1.8. General information

Read this manual carefully to ensure optimal performance of the appliance.

Ventilairsec may not be held liable if the instructions given in this manual are not followed. **Failure to comply with these recommendations may result in the loss of benefits under the warranty.**

In this manual, the word "**Premises**" refers to the space to be ventilated, whether it be a house, offices or public premises.

1.9. Safety instructions

1.9.1. Installation (see Section 3)

Once the appliance has been installed, it must be commissioned quickly to avoid condensation building up.

1.9.2. Use

This appliance may be used by children aged 8 years and over and by people with reduced physical, sensory or mental capacities, or by people with no experience or knowledge of the appliance providing they are adequately supervised or if they have been given instructions on how to use the appliance safely and they have understood the risks involved. Children must not be allowed to play with the appliance. Cleaning and maintenance by the user must not be performed by unsupervised children.

The appliance should be kept out of the reach of children under the age of 3 unless they are under constant supervision.

Children aged between 3 and 8 years old must only turn the appliance on or off providing it has been placed or installed in a standard intended

position and the children are being supervised or have been instructed how to use the appliance safely and have a good understanding of the potential hazards. Children aged between 3 and 8 years must not plug in, adjust or clean the appliance or perform any user maintenance.

This appliance is designed exclusively for ventilating and circulating air and no other fluid.

Do not insert anything in the ventilation ducts and do not obstruct the air inlets and air outlets.

Do not place anything on the appliance.



The VMI® unit must never be turned off except during maintenance and servicing operations.

In case of malfunctions, please contact the machine's installer.

1.10. Servicing and maintenance

Cut all power before performing any procedure and make sure that it cannot be accidentally reset.

All other maintenance operations must be carried out by qualified staff.

The user must not attempt to repair any breakdowns.

If the power cable is damaged, it must be replaced by the manufacturer, its after sales department or by similarly qualified people to avoid any danger. You are advised to record all servicing and maintenance operations on the service history sheet at the end of the user manual.

1.11. Transformation

The appliance must not be modified. All components must be replaced by a professional and with genuine parts provided by the manufacturer.

1.12. End-of-life

Before removing the appliance, power it down. Do not burn the appliance. Certain components may release toxic gases or be explosive when they are burnt.

All electrical appliances must be taken to a suitable collection point for the recycling of electrical and electronic components. Take the product to a recycling collection point. The products must not be disposed of with household waste.

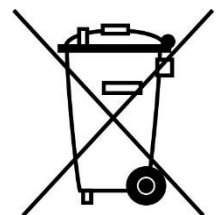

2 DESCRIPTION

2.1 Overview

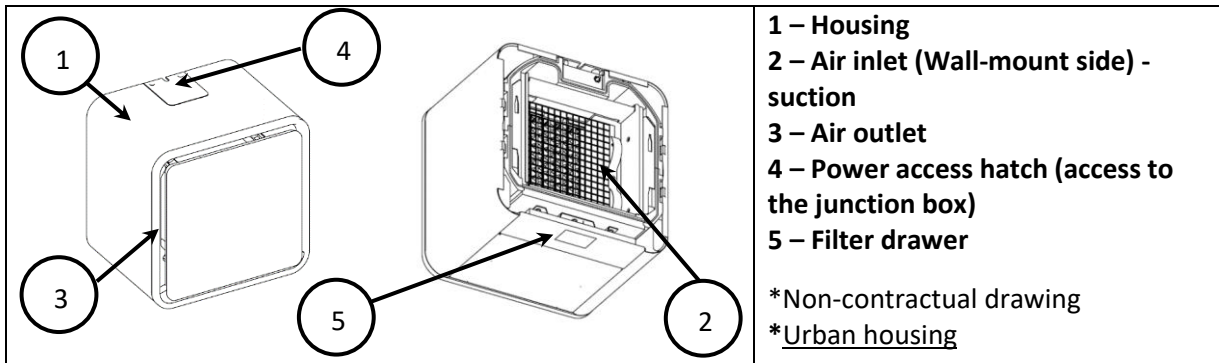

2.2 Technical data

2.2.1 Operation

- Single phase 230 VAC, 50 Hz
- Maximum output for URBAN model housings: 1450 W
- Electrical protection index for Cube housings: IPX2
- Electrical protection index for URBAN housings: IP20
- Ambient operating temperature: -5°C/60°C
- Communication Radio:
 - Wireless Protocol N°1: 868.3MHz
 - Control unit : 7.08 dBm ERP
 - VMI : 0.37 dBm ERP
 - Wireless Protocol N°2: 2400MHz à 2483.5MHz / -2dBm

2.2.2 Structure

- Weight: 8.2 kg (Urban)
- Housing Urban:
 - Housing and wall mount: electrolytic zinc coated sheet, th. 0.6 mm or 1 mm or 2 mm – epoxy powder-coated paint RAL 9003
 - Structure: Aluzinc sheet, 1.2 mm or 1 mm
 - Side with the Drawer, Power access hatch, Trim and Front panel: ABS/PC UL94V0
 - Internal structure: PPE 60 g/l
- Grade F7 filters

2.2.3 Performance

- Air preheating:
 - VMI® unit: X, 12°C, 15°C, 18°C (manual programming)
- Maximum flow rate for Urban model: 202 m³/h
- Recommended size of premises to be ventilated: from 50 m² to 120 m²

(Average renewal rate 0.5 vol/h, unchanging ceiling height of 2.5 m)

2.3 Dimensions

2.3.1 URBAN model

Weight: 8.3 kg

Dimensions in millimeters

Urban

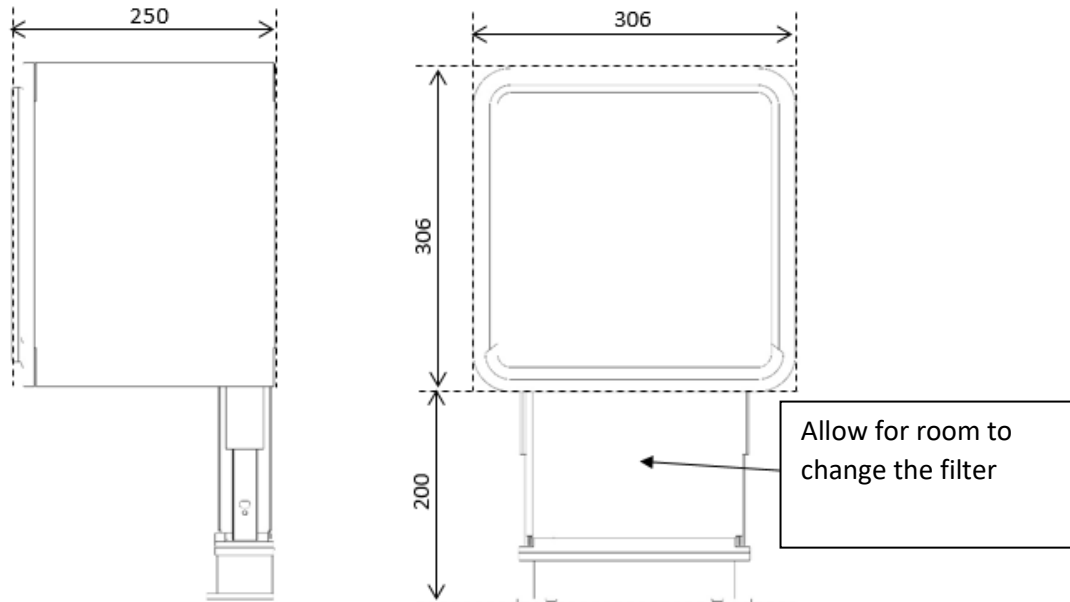

2.3.2 Control unit

Dimensions in millimeters

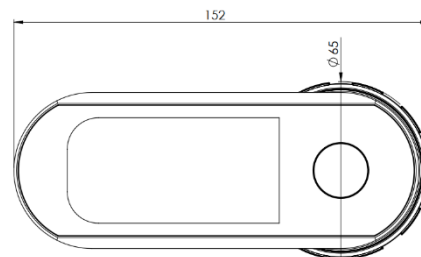
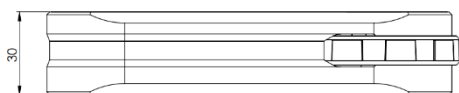

3 INSTALLATION

The appliance must be installed by qualified staff.

The VMI® unit must be installed in compliance with the local regulations in force.

Electrical connections must be made in accordance with the local regulations in force.

For safety aspects, please refer to section 1.9

To install the VMI® URBAN unit, the VMI® LINK PRO app and registration via the VENTILAIRSEC portal are first required. www.portailpro.ventilairsec.com

3.1 URBAN housing installation

The appliance must be installed by qualified staff.

The VMI® unit must be installed in compliance with the regulations in force: DTU 68.3.

Electrical connections must be made in accordance with the regulations in force: NFC 15-100.

For safety aspects, please refer to part 1.2 Safety rules.

When installing the VMI® Prestige unit, you must also have a Prestige radio remote control

Use the assembly instructions to install the URBAN VMI®

3.2 Location

The appliance must be installed away from water and frost.

The appliance must be installed so that it can be easily accessed for care and maintenance operations.

3.3 Electrical connection

The appliance must be connected by a professional in compliance with the French standard NFC 15-100.

 This step must only be done when the other installation steps are finished. This avoids any risk of electric shocks when installing the various parts of the system.

The VMI® unit must be connected to a dedicated line. On the switchboard, the installation must be equipped with a 16 A bipolar circuit breaker, a 30 mA differential circuit breaker and a means for disconnecting in the fixed line.

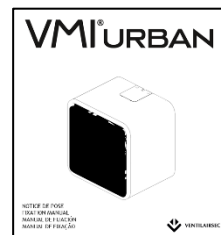

Connect the supplied cable to the mains via a sealed junction box (not supplied).

Connect the URBAN VMI® to the mains power via the junction box after removing the power access hatch.

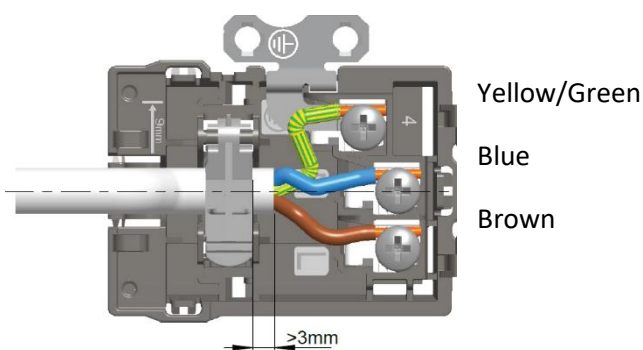

Type of cable: 3 x 1.5 mm² with ground conductor. Single phase 230 VAC, 50 Hz

3.4 Air extraction points

All rooms in the premises, even if they have no windows or do not have an outside wall, must be equipped with a natural air extraction point (trickle vent, wall duct). If they do not, extraction points

must be made following standard practice. To correctly adjust the extraction grilles, distribute 90% of the air blown into the premises between all of the rooms.

 Measures must be taken to avoid gas backdrafts in the room from the exhaust pipes of gas appliances or other open fire appliances (for the duct fans and the partition wall fans).

All other extraction devices installed under other regulations (e.g. gas appliances) must not be altered.

3.5 Door undercuts

Undercuts must be made under all doors in the premises. The space required between the floor and the bottom of the door is as follows:

- 1 cm for all doors including the kitchen door if it has at least 2 access doors.
- 2 cm for the kitchen door if it has only one access door and for all doors to rooms equipped with an appliance connected to the gas.

3.6 Sensor installation location

3.6.1 Preferred locations within a domestic or commercial environment

The recommendation is to install the sensor:

- At least 1 metre from the ground if the sensor is placed on furniture or on a shelf (using the removable stand supplied with the INSAFE+ Carbon model)
- At least 1.5 metres from the ground if the sensor is wall-mounted (attached with screws and wall plugs)

To obtain data as close as possible to the user, we advise sticking to the recommended locations.

3.6.2 Locations to avoid

Do not install the indoor air quality sensor:

- Less than 30 cm from the ceiling
- Outside
- In an area where the temperature is below 0°C or above 50°C
- In an area where the humidity is greater than 95%
- In a dusty or dirty area (garage, workshop, etc.)
- At least 1 m from any doors and windows or any heating, cooling or air vents
- In a walkway where it could get damaged
- In a confined space (for example, in a cupboard or behind a curtain)
- In an area where it could be obstructed (for example by furniture)

3.6.2.1 Precautions and usage restrictions for the sensor

- Do not install the sensor in any of the situations described in the "Locations to avoid" section.
- Do not paint the sensor or cover it.
- Do not block the sensor openings.
- Do not disassemble, modify or damage the sensor.

4 COMMISSIONING

4.1 Checks prior to use

In accordance with local standards, a visual inspection must be carried out after the installation to check that:

- The sizing specifications are respected.
- The installation is safe (electrically, mechanically and hydraulically).
- The system's components are in good condition.
- All components can be accessed for maintenance.

4.2 Commissioning using the VMI® LINK PRO app

4.2.1 Prior to use

To install the VMI® URBAN unit, the VMI® LINK PRO app and registration via the VENTILAIRSEC portal are first required. www.portailpro.ventilairsec.com

Your VMI® account credentials will consist of your phone number and a password provided by the administrator who manages your company's VENTILAIRSEC PRO account.

The app is compatible with the following telephones:

- Android 6 and later
- iOS 8 and later

For the application to work, the Bluetooth option must be enabled on your phone as well as the GPS feature (your location is not recorded).

The Bluetooth version must be 4.2 or higher.

4.2.2 VMI® LINK PRO app

First switch the VMI® on.

Once you have logged in to the app, a device pairing page suggests you select the VMI® URBAN VISION'R unit to set up.

Select the VMI URBAN VISION'R unit shown in green or the one with the number closest to 100.

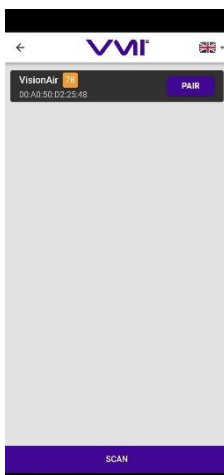

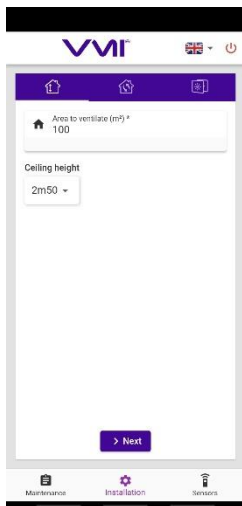

Once paired, follow the app's process to enter the settings required to complete the set-up.

- Surface area and height of the area to be ventilated
- Air renewal selection
 - 1- Equivalent to 0.35 volume/h (for new houses)
 - 2- Equivalent to 0.50 volume/h (ideal for renovations)
 - 3- Equivalent to 0.60 volume/h (vulnerable persons)
- Preheating temperature
- Max. supply air temperature
- Filter life

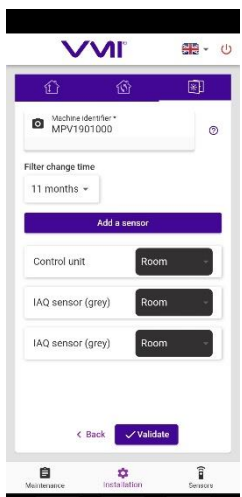
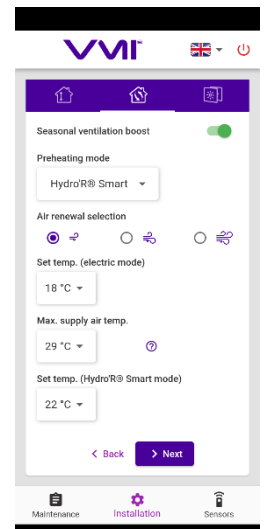

Once these settings have been defined, the control unit and sensors (where applicable) must be paired.

- To do this, simply add a device.
- Scan the QR code on the device to be added.
- Enter the room where the device is installed.

Sensors can be added after installation. To do so, simply log in to the VMI® unit again via the app, select the SENSOR tab and follow the procedure described above.

SETTING UP THE SENSOR

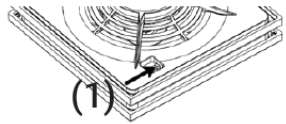

- Push the single-use switch to start up your sensor (1).
- If the product is operating correctly, the LED will flash green-orange-red for 10 seconds.
- The green LED will then flash approximately every 20 seconds during the set-up phase, which can last up to two minutes. The green LED will come on steady for 5 seconds when the set-up phase is over.

Once the devices have been added, enter information about the end customer to create the warranty document.



Recommendations

The end customer's email address must be entered if you wish them to receive it automatically.

Once the information has been entered, the warranty document is generated automatically and is sent to Ventilairsec, to your company and to the end customer (if their email address has been entered).

Commissioning of the VMI® is complete.

Any new login to the VMI® LINK PRO app enables installers to change the installation settings, add sensors and access maintenance details.

5 MAINTENANCE

5.1 Replacing the filter

The VMI® URBAN unit may be either equipped with:

- Pollens filter
- Or Fine particle filter
- Or Pollen, fine particle & odour filter - 3 in 1

To ensure optimum air quality and correct functioning of the VMI® unit, the filter must be regularly changed (Minimum once a year).

Refer to step 11 of the assembly instructions when changing the URBAN VMI® filter



Filter replacement procedure:

- 1- Cut the power to the VMI® unit.
- 2- Replace the old filter with a new filter (the filter tab must be facing outwards).
- 3- Switch the machine on.
- 4- Connect the VMI® LINK PRO app to the VMI® unit.
- 5- Select the VMI® unit in question.
- 6- Open the Maintenance tab.
- 7- Select Filter replacement.
- 8- Specify the renewal period.
- 9- Confirm to complete the operation.

Note: If the app cannot be accessed, you can complete the filter replacement via the control unit. To do so, see the control unit user manual.

5.2 Replacing the control unit batteries

See the user manual.

5.3 Retrieving operating data via Bluetooth

In order to analyse the product's behaviour, you can download maintenance data via the VMI® LINK PRO app > Maintenance tab > VMI® LINK PRO HISTORY button. Enter an email address to receive the downloaded file. Note you must be sufficiently close to the VMI® to carry out this operation.

5.4 Cleaning and checking

Operation that cannot be done by the user.

5.4.1 Cleaning



Operation that cannot be done by the user.

The machine must be thoroughly cleaned once a year (preferably in autumn), either as part of a maintenance contract or when requested by the user.

- **Cleaning the machine**

-  Cut all power to the VMI® unit before intervening and make sure that it cannot be accidentally reset.
- The Urban VMI® must be removed from the wall
- Open the machine's cover by removing the 4 screws.
- Remove the dust from the fan's wheel using a blower or a dry brush.
- Remove the dust from the resistors using a blower or a dry brush.
- Wipe the inside of the housing with a clean cloth.
- Close the cover again by screwing down the 4 screws.

5.4.2 Checks

To ensure the appliance remains effective, it is important to check the following points:

- The condition of the duct system. Clean or change it if necessary.
- The roof outlet or the suction grille must be clear and not obstructed by anything (nest, leaves, etc.). If it is obstructed, clean it following the safety rules.
- The various air passages (openings, grilles, clearance under doors) must not be obstructed or reduced in size.

6 OPERATING FAULTS

6.1 Table of main faults



Fault	Cause	Remedy
Indicators flashing	The VMI® unit requires an intervention	See the table of colour indications.
Error code on control unit	Product fault	See error code table.
Blown air is too cold	Set temperature is too low	Increase the preheat temperature.
Flow rates at openings are too low	Incorrect product configuration	Review installation settings.
	Leak in the system	Seal the system better.
Noisy product	Air flow network crushed or excessive load loss	Check system.
	Incorrect product configuration	Review installation settings.
	Filter clogged	Replace the filter.

6.1.1 Error codes shown on the control unit

Error codes	Faults
E0	Faulty heaters
E1	Faulty motor
E3	Fault with one or more air quality sensors
E4	Faulty control unit sensor
E5	Faulty probe
E6	Loss of communication with VMI®
E9	Multiple faults detected



6.1.2 LED colour indications

The VMI® URBAN appliance and the control unit have an indicator that changes colour according to the operational status. If the colour changes from BLUE or flashes, refer to the table below:

LED colour	Information	Remedy
Flashing blue 	The control unit batteries are flat.	Change the batteries.
Yellow 	The filter is clogged.	Change the filter.
Red 	The machine has detected a fault.	Check the error code shown on the control unit. Contact the technical department.

For any other problems, contact the technical department.

7 SPARE PARTS

Repair	Description	Ref. No.
	Motor kit	VAS EL 144
	Preheating kit	VAS EL 143
	Electronic card kit	VAS EL 225

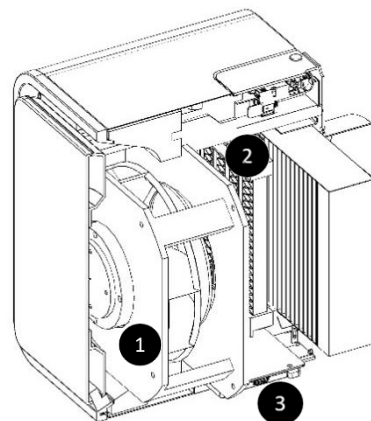

8 WARRANTY

8.1 General warranty terms and conditions

See the general terms and conditions of sale.

The system must be installed by a qualified professional technician using best practices and complying with current standards and the stipulations in our instruction manuals. The system must be used normally and serviced regularly by a specialist.

8.2 Warranty period

The VMI® URBAN VISION'R system and its control unit carries a 5-year warranty for parts and labour (in our workshops).

All of the equipment (sensor, box) carries a 2-year warranty for parts and labour (in our workshops).

The warranty covering our products runs from the date of commissioning of the same, proven by the provision of a warranty document.

8.3 Exclusion conditions

Any defect in the installation associated with failure to follow the manufacturer's recommendations, failure to comply with any applicable standards and current legislation or with lack of servicing, will be excluded from this warranty.

Información importante:

Este manual presenta la instalación y el mantenimiento de la VMI® URBAN de VENTILAIRSEC. Solo se vende a profesionales, e instala por profesionales en casas particulares.

Determinadas operaciones necesitan la intervención de personal cualificado. No podrán ser realizadas en ningún caso por el usuario.

Edición: Diciembre 2023

ÍNDICE

1	GENERALIDADES	32
1.1.	Símbolos	32
1.2.	Aspectos generales	32
1.3.	Consignas de seguridad	32
1.3.1.	Instalación (véase el capítulo 3)	32
1.3.2.	Uso	32
1.4.	Mantenimiento y conservación	33
1.5.	Transformación	34
1.6.	Final de vida útil	34
2	DESCRIPCIÓN	35
2.1	Vista general	35
2.2	Características técnicas	35
2.2.1	Funcionamiento	35
2.2.2	Constitución	35
2.2.3	Rendimiento	35
2.3	Dimensiones	36
2.3.1	Caja	36
2.3.2	Asistente	36
3	INSTALACIÓN	36
3.1	Instalación de la caja URBAN	36
3.2	Lugar de instalación	37
3.3	Conexión eléctrica	37
3.4	Expulsión del aire viciado	37
3.5	Destalonado de puertas	38

3.6	Instalación de los sensores de humedad o calidad del aire interior	38
3.6.1	Ubicación de instalación de los sensores	38
4	PUESTA EN SERVICIO	39
4.1	Comprobación previa.....	39
4.2	Puesta en servicio con la aplicación VMI® LINK PRO.....	39
4.2.1	Requisitos previos	39
4.2.2	Aplicación VMI® LINK PRO	39
5	MANTENIMIENTO	41
5.1	Cambio de filtro	41
5.2	Cambio de las pilas del asistente	41
5.3	Recuperación de los datos de funcionamiento por Bluetooth	41
5.4	Limpieza y control.....	41
5.4.1	Limpieza.....	41
5.4.2	Control.....	42
6	ANOMALÍA DE FUNCIONAMIENTO	42
6.1	Tabla de las principales anomalías.....	42
6.2	Códigos de error mostrados en el asistente	42
6.3	Significado de los colores del LED.....	43
7	PIEZAS DE RECAMBIO	43
8	GARANTÍA	43
8.1	Condiciones generales de la garantía	43
8.2	Periodo de vigencia de la garantía	43
8.3	Condiciones de excepción.....	43

1. GENERALIDADES

1.1. Símbolos



Peligro o información importante.

Riesgo de daños corporales y/o materiales.



Realizable exclusivamente por un técnico habilitado



Realizable por el usuario

1.2. Aspectos generales

Lea detenidamente el presente manual para garantizar un funcionamiento óptimo del aparato.

VENTILAIRSEC no se hace responsable en caso de incumplimiento de las instrucciones que figuran en el presente manual. **El incumplimiento de estas recomendaciones podría invalidar la garantía.**

En este manual, la palabra «**Local**» hace referencia al espacio que debe ventilarse, ya se trate de una vivienda, oficinas o un establecimiento público.

1.3. Consignas de seguridad

1.3.1. Instalación (véase el capítulo 3)

Una vez terminada la instalación, el aparato debe ponerse en funcionamiento rápidamente para evitar cualquier fenómeno de condensación.

1.3.2. Uso

Este aparato pueden utilizarlo niños de al menos 8 años y personas que tengan sus capacidades físicas, sensoriales o mentales reducidas, o personas sin experiencia ni conocimientos, si lo hacen bajo la vigilancia adecuada o si se les han dado las instrucciones relativas al uso totalmente seguro del aparato y comprenden los riesgos que entraña. Los niños no deben jugar con el aparato. La limpieza y el mantenimiento no deben realizarlo niños sin vigilancia.

Es conveniente mantener alejados a los niños menores de 3 años, a menos que estén vigilados constantemente.

Los niños de 3 a 8 años solo pueden poner en marcha o parar el aparato si este está colocado o instalado en una posición normal prevista y los niños están vigilados o han recibido instrucciones sobre la utilización segura del aparato y entienden bien los peligros que entraña. Los niños de 3 a 8 años no deben conectar, ajustar ni limpiar el aparato, ni realizar el mantenimiento del aparato.

El presente aparato se destina exclusivamente a ventilar y a facilitar la circulación del aire y ningún otro fluido.

No introduzca nada en los conductos de ventilación ni obstruya las entradas y salidas de aire.

No coloque nada sobre el aparato.



La VMI® no debe apagarse nunca excepto para las operaciones de mantenimiento y conservación.

En caso de anomalía, llame al instalador de la máquina.

1.4. Mantenimiento y conservación

Corte la alimentación eléctrica antes de realizar cualquier operación y compruebe que no puede activarse de forma accidental.

Cualquier intervención distinta de las indicadas deberá ser realizada por un técnico habilitado.

El usuario no podrá reparar ninguna avería.

Si el cable de alimentación está dañado, deberá ser reemplazado por el fabricante, por su servicio posventa o por personas con una cualificación similar para evitar cualquier peligro.

Cuando se realice cualquier operación de mantenimiento o conservación, se recomienda anotarla en la ficha indicada al final del manual de uso.

1.5. Transformación

Queda prohibido realizar cualquier modificación del aparato. Los cambios de componentes deberán ser realizados por un técnico, utilizando piezas originales del fabricante.

1.6. Final de vida útil

Antes de desmontar los aparatos, desconéctelos de la red.

No incinere los aparatos. La combustión de determinados componentes puede provocar la emisión de gases tóxicos o una explosión.

Todos los aparatos eléctricos deben llevarse a un punto de recogida apropiado para el reciclaje de equipos eléctricos y electrónicos. Lleve el producto a un punto de recogida de cara a su reciclaje. Los productos no deben desecharse junto a la basura doméstica.

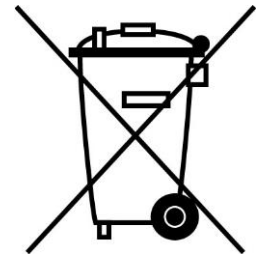

2. DESCRIPCIÓN

2.1. Vista general

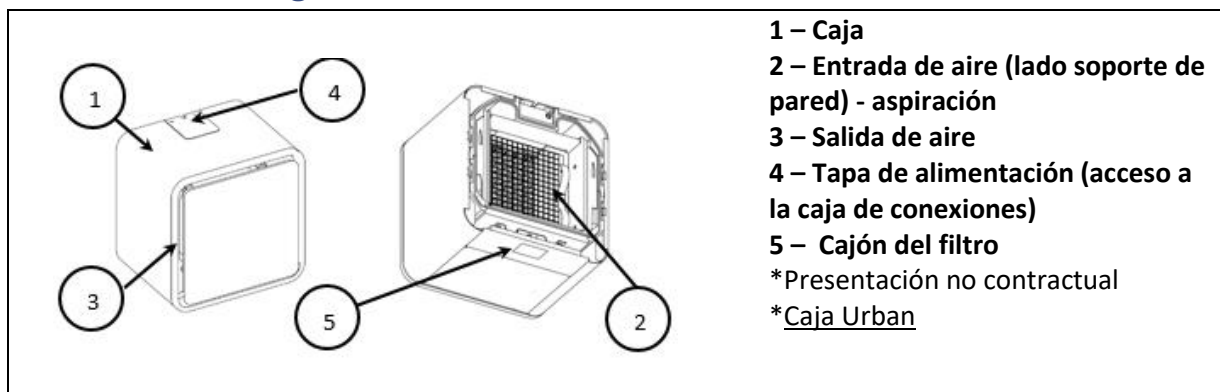

2.2. Características técnicas

2.2.1. Funcionamiento

- Monofásico 230 VCA, 50 Hz
- Potencia máxima cajas URBAN: 1450 W
- Índice de protección eléctrica cajas URBAN: IP20
- Temperatura ambiente de funcionamiento: -5 °C/60 °C
- Radiofrecuencia de comunicación
 - protocolo de radio1: 868.3MHz
 - Asistente : 7.08 dBm ERP
 - VMI : 0.37 dBm ERP
 - protocolo de radio2: 2400MHz à 2483.5MHz / -2dBm

2.2.2. Constitución

- Peso: 8,2 kg (Urban)
- Urban:
 - Caja y soporte de pared: chapa EZ de 0,6 mm, 1 mm o 2mm de grosor – pintura epoxi al horno RAL9003
 - Estructura: chapa de Aluzinc de 1,2 mm o 1 mm
 - Frente de cajón, tapa de alimentación, embellecedor y cara delantera: ABS/PC UL94V0
 - Cuerpo interno: PPE 60 g/l
- Filtro de clase F7

2.2.3. Rendimiento

- Pre calentamiento del aire:
 - VMI: X, 12 °C, 15 °C, 18 °C (programación manual)
- Caudal máximo Urban: 201 m³/h
- Dimensionamiento del local a ventilar recomendado: de 50 m² a 120 m² (Urban) (Índice de renovación medio de 0,5 vol/h, altura bajo techo constante de 2,5 m)

2.3. Dimensiones

2.3.1. Caja

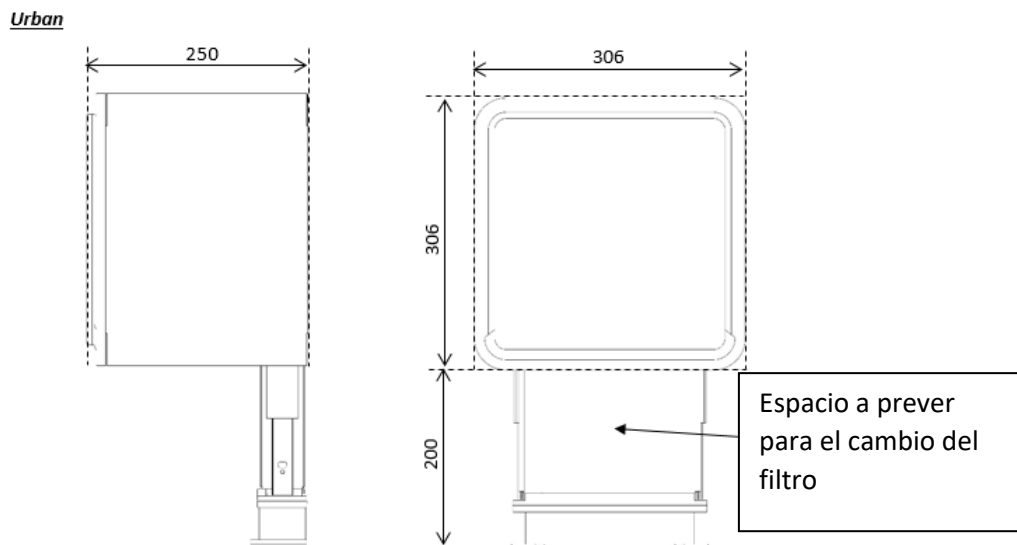

2.3.2. Asistente

Dimensiones en milímetros

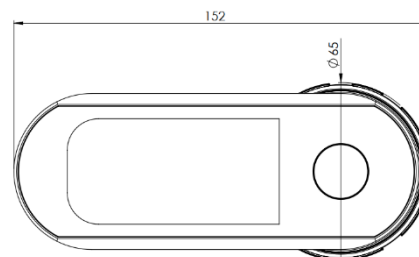
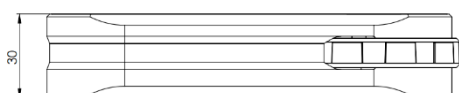

3. INSTALACIÓN

3.1. Instalación de la caja URBAN

La instalación debe ser realizada por un técnico habilitado.

La VMI® debe instalarse de conformidad con la normativa vigente: DTU 68.3.

La conexión eléctrica debe realizarse de conformidad con la normativa vigente: NFC 15-100.

Para los aspectos de seguridad, véase la parte 1.3.

Para la instalación de la VMI® Prestige , es necesario que esté equipado con un mando a distancia por radio Prestige

Para la instalación de la VMI URBAN, utilice las instrucciones de montaje



3.2. Lugar de instalación

El aparato debe instalarse protegido del agua y de las heladas.

El acceso al aparato debe ser posible y fácil de cara a su cuidado y mantenimiento.

3.3. Conexión eléctrica

El aparato debe ser conectado por un profesional con arreglo a la norma NFC 15-100.

 Esta etapa tan sólo puede realizarse una vez terminadas las demás etapas de la instalación. Esto evita cualquier riesgo eléctrico en el momento de la instalación de los distintos órganos del sistema.

La VMI® debe conectarse a una línea específica. La instalación incluirá, a nivel del cuadro eléctrico, una protección de tipo disyuntor bipolar de 16 A, una protección del circuito por disyuntor diferencial de 30 mA y un medio de desconexión en la canalización fija.

Conecte el cable suministrado a la red mediante una caja de conexión estanca (no suministrada).

Para la VMI URBAN, la conexión a la red eléctrica se realiza a la altura de la caja de conexiones tras haber desmontado previamente la tapa de alimentación.

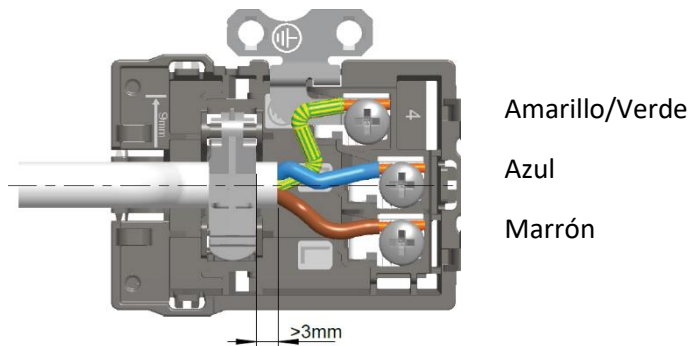

Tipo de cable: 3 x 1.5 mm² con conductor de tierra.

Monofásico 230 VCA, 50 Hz

3.4. Expulsión del aire viciado

Todas las estancias del local, ya den o no al exterior, deben estar equipadas con un punto de evacuación natural (salida de aire, travesaño de pared). Si no es el caso, deberán crearse dichas extracciones conforme a las normas habituales del sector.

Para ajustar las rejillas de evacuación, distribuya el 90 % del caudal de aire insuflado en la vivienda entre todas las estancias de la misma.

 Deberán adoptarse determinadas precauciones para evitar la expulsión, dentro de la estancia, de gases procedentes del tubo de evacuación de los aparatos de gas o de otros aparatos a fuego abierto (en el caso de los ventiladores de conductos y los ventiladores de tabique).

No deberán modificarse las extracciones instaladas conforme a otras normativas (como, por ejemplo, la relativa a los aparatos de gas).

3.5. Destalonado de puertas

Todas las puertas del local deben ser destalonadas. A continuación se recuerdan los espacios que deben crearse:

- 1 cm para todas las puertas, incluidas las de la cocina, cuando disponga como mínimo de 2 accesos.
- 2 cm para la puerta de la cocina, si ésta tan solo dispone de un único acceso, así como las estancias equipadas con un aparato de gas conectado.

3.6. Instalación de los sensores de humedad o calidad del aire interior

Consulte el manual de montaje suministrado con el sensor

3.6.1. Ubicación de instalación de los sensores

3.6.1.1. Lugares preferibles en un entorno doméstico o del sector servicios

Se recomienda instalar el sensor:

- Como mínimo a un metro del suelo si el sensor está instalado sobre un mueble o una estantería (utilización del soporte amovible suministrado con el modelo INSAFE+ Carbon)
- Como mínimo a 1,5 metros del suelo si el sensor está fijado en la pared (con tornillos y espigas)

Para que los datos obtenidos reflejen lo mejor posible las condiciones del usuario, le aconsejamos que siga las recomendaciones de ubicación.

3.6.1.2. Ubicaciones que deben evitarse

No instale el sensor de calidad del aire interior:

- A menos de 30 cm del techo
- En el exterior
- En un lugar donde la temperatura sea inferior a 0 °C o superior a 50 °C
- En un lugar donde la humedad sea superior al 95 %
- En un lugar con polvo o suciedad (garaje, taller, etc.)
- A menos de 1 m de las puertas y ventanas, bocas de calefacción, refrigeración o ventilación
- En un paso donde se pudiera deteriorar
- En un espacio cerrado (por ejemplo, en un armario o detrás de una cortina)
- En un lugar donde se pudiera obstruir (por ejemplo, con muebles)

3.6.1.3. Precauciones y límites de uso del sensor

- No instale el sensor en una de las situaciones descritas en el apartado «Ubicaciones que deben evitarse».
- No pinte ni tape el sensor.
- No obture las aperturas del sensor.
- No desmonte, modifique ni deteriore el sensor.

4. PUESTA EN SERVICIO

4.1. Comprobación previa

De conformidad con la directiva local, tras la instalación debe realizarse una inspección visual:

- de conformidad con las especificaciones de dimensionamiento,
- de la seguridad de la instalación (eléctrica, mecánica, hidráulica),
- del estado correcto de los componentes del sistema,
- de la accesibilidad de todos los órganos para el mantenimiento.

4.2. Puesta en servicio con la aplicación VMI® LINK PRO

4.2.1. Requisitos previos

Para instalar la VMI® URBANT, es necesario tener de antemano la aplicación VMI® LINK PRO y debe estar registrado en el portal profesional VENTILAIRSEC. www.portailpro.ventilairsec.com

Puede acceder a su cuenta VMI® LINK PRO con su número de teléfono y la contraseña proporcionada por el administrador que gestiona la cuenta VENTILAIRSEC PRO de su empresa.

La aplicación es compatible con los teléfonos:

- ANDROID 6 y más recientes
- iOS 8 y más recientes

Para el correcto funcionamiento de la aplicación VMI® LINK PRO, es conveniente que active el Bluetooth de su teléfono, así como el GPS (no se registra su posición).

La versión Bluetooth debe ser 4.2 o superior.

4.2.2. Aplicación VMI® LINK PRO

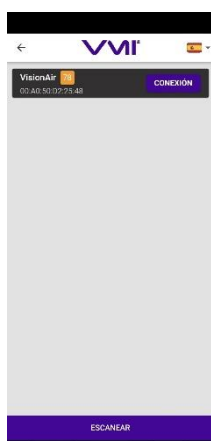

Comenzar por encender la VMI®.

Una vez conectada a la aplicación, una página de vinculación con la máquina le propone que seleccione la VMI® URBAN que desea vincular.

Seleccione la VMI URBAN que está en verde o que tiene la cifra más próxima a 100.

Una vez vinculada, siga el proceso de la aplicación rellenando los parámetros oportunos para finalizar la instalación.

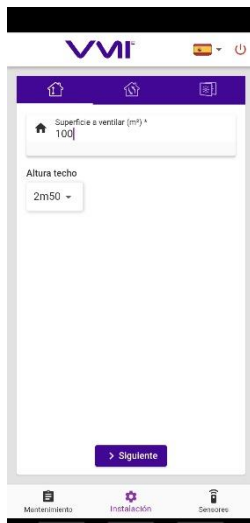

1- Introduzca la superficie y la altura de la zona que debe ventilar.

2- Seleccione la renovación de aire.

- 4- Correspondiente a 0,35 volumen/h (para una vivienda nueva)
- 5- Correspondiente a 0,50 volumen/h (ideal para renovaciones)
- 6- Correspondiente a 0,60 volumen/h (personas sensibles)

3- Indique la temperatura de precalentamiento

4- Indique la temperatura máx. de insuflación

5- Indique la duración renovación filtro

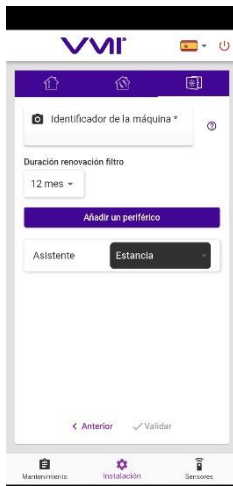

Una vez introducidos los parámetros, debe vincular el asistente y los sensores (cuando proceda).

- Para ello, solo tiene que añadir un periférico.
- Escanee el código QR en el aparato que desea añadir.
- Indique la estancia en la que está instalado el aparato.

PUESTA EN SERVICIO DEL SENSOR

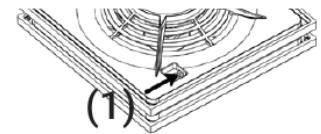

- Para poner en servicio el sensor, accione el interruptor de un solo uso (1).
- El correcto funcionamiento de la activación del producto se indica mediante el parpadeo verde-naranja-rojo del LED durante 10 segundos.
- A continuación, el LED verde parpadea cada 20 segundos aproximadamente durante la fase de inicio, que puede durar hasta dos minutos. El final de esta fase de inicio se indica mediante la iluminación fija del LED verde durante 5 segundos.

Se pueden añadir sensores tras la instalación. Para ello, solo tiene que conectarse de nuevo a la VMI® con la aplicación y desmarcar la pestaña SENSOR y seguir el procedimiento descrito anteriormente.

Una vez añadidos los periféricos, debe rellenar la información sobre el cliente final para crear el documento de garantía.



Recomendaciones

Si desea que el cliente final reciba automáticamente el documento de garantía, debe indicar obligatoriamente la dirección de correo electrónico de este.

Una vez rellenados todos los elementos, el documento de garantía se genera automáticamente y se envía a VENTILAIRSEC y a su empresa y al cliente final (si ha indicado su dirección de correo electrónico).

La puesta en servicio de la VMI® ha terminado.

Cada vez que se conecte de nuevo a la aplicación VMI® LINK PRO podrá cambiar los parámetros de instalación, añadir sensores y acceder al mantenimiento.

5. MANTENIMIENTO

5.1. Cambio de filtro

La VMI® URBAN cuenta con :

- un filtro de polen (tipo G4, Coarse 65%),
- un filtro de partículas finas (tipo F7, ePM1 55%), o
- un filtro de olores (tipo F7 con carbón activado, ePM1 55%).

Con vistas a garantizar una calidad del aire adecuada y un funcionamiento correcto de la VMI®, es indispensable cambiar frecuentemente el filtro (como mínimo, una vez al año).

Para el cambio de filtro de la VMI URBAN, consulte la etapa 11 de las instrucciones de montaje.

Procedimiento de cambio de filtro:

- 10- Desconecte la VMI®.
- 11- Sustituya el filtro gastado por un filtro nuevo (la lengüeta del filtro debe apuntar hacia el exterior).
- 12- Encienda la máquina.
- 13- Conecte la aplicación VMI® LINK PRO a la VMI®.
- 14- Seleccione la VMI® correspondiente.
- 15- Abra la pestaña Mantenimiento.
- 16- Seleccione Cambio del filtro.
- 17- Indique el periodo de renovación.
- 18- Confirme para terminar la operación.

Nota: en el caso de que la aplicación no esté accesible, puede realizar el cambio de filtro con el asistente. Para ello, consulte el manual de uso del asistente.

5.2. Cambio de las pilas del asistente

Consulte el manual de uso.

5.3. Recuperación de los datos de funcionamiento por Bluetooth

Para poder analizar el comportamiento del producto, puede descargar los datos de mantenimiento a través de la aplicación VMI® LINK PRO, pestaña Mantenimiento, botón HISTORIAL DE LA VMI®. Para recibir el archivo descargado no tiene más que indicar una dirección de correo electrónico. Atención: para realizar la operación debe estar lo bastante cerca de la VMI®.

5.4. Limpieza y control

Operación no realizable por el usuario.

5.4.1. Limpieza

Debe realizarse una limpieza más avanzada de la máquina cada año (preferentemente en otoño), ya sea en el marco de un contrato de mantenimiento o a petición del usuario.

- **¿Cómo puedo proceder con la limpieza de la máquina?**

-  Corte la alimentación de la VMI® antes de realizar cualquier intervención y compruebe que no puede activarse de forma accidental.
- La VMI Urban debe desmontarse de la pared.
- Abra la cubierta de la máquina retirando los 4 tornillos de cabeza plana.
- Retire el polvo de la rueda del ventilador con ayuda de una pistola de aire o un pincel seco.
- Retire el polvo de las resistencias con ayuda de una pistola de aire o de un pincel seco.
- Pase un paño limpio por el interior de la caja.
- Vuelva a cerrar la cubierta, apretando los 4 tornillos.

5.4.2. Control

Para conservar la eficacia del aparato, es importante comprobar los siguientes puntos:

- El estado de la red aerúlica. Si es necesario, proceda a su limpieza o sustitución.
- La zona del terminal de tejado o de la rejilla de aspiración debe estar bien despejada y carecer de obstáculos (un nido, hojas amontonadas, etc.). Si se observan obstáculos, deberá proceder a la limpieza respetando las normas de seguridad.
- Los distintos pasos de aire (boquillas, rejillas, paso por debajo de las puertas) no deben estar obstruidos y no se deben haber reducido sus secciones.

6. ANOMALÍA DE FUNCIONAMIENTO

6.1. Tabla de las principales anomalías



Anomalía	Causa	Solución
Testigos luminosos intermitentes	La VMI® reclama una intervención	Véase la tabla de significado de los colores
Código de error en el asistente	Avería del producto	Véase la tabla de códigos de error
Aire insuflado demasiado frío	Temperatura de consigna demasiado baja	Aumentar la temperatura de precalentamiento
Caudales demasiado bajos en las bocas	Configuración del producto inadecuada Red mal equilibrada	Revisar los parámetros de instalación Comprobar las longitudes de los ramales de la red
	Fuga en la red	Mejorar la estanqueidad de la red
Producto ruidoso	Red aerúlica aplastada o pérdida excesiva de carga	Comprobar la red
	Configuración del producto inadecuada Filtro sucio	Revisar los parámetros de instalación Cambiar el filtro

6.2. Códigos de error mostrados en el asistente

Indicación en la pantalla	Averías
E0	Problema en las resistencias de calefacción
E1	Problema en el motor
E3	Problema en uno o varios sensores de calidad del aire
E4	Problema en el sensor del asistente
E5	Problema en la sonda
E6	Pérdida de comunicación con laVMI®
E9	Se han detectado varias averías



6.3. Significado de los colores del LED

El asistente y la VMI®URBAN cuentan con un testigo que cambia de color según el estado de funcionamiento. Cuando el color cambie de AZUL o parpadee, consulte la siguiente tabla:

Color del LED	Información	Solución
Azul intermitente	 Las pilas del asistente están gastadas.	Cambiar las pilas
Amarillo	 El filtro está sucio.	Cambiar el filtro
Rojo	 La máquina ha detectado una avería.	Compruebe el código de error mostrado en el asistente. Póngase en contacto con el servicio técnico.

Para cualquier otro problema, póngase en contacto con el servicio técnico.

7. PIEZAS DE RECAMBIO

Reparar	Denominación	Referencia
	Kit motor	VAS EL 144
	Kit precalentamiento	VAS EL 143
	Kit tarjeta electrónica	VAS EL 225

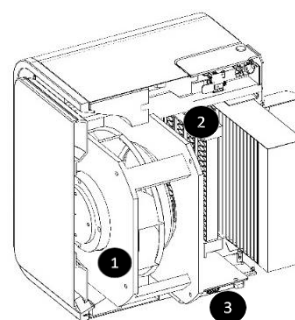

8. GARANTÍA

8.1. Condiciones generales de la garantía

Consulte las condiciones generales de venta.

El sistema debe ser instalado por un profesional cualificado según las normas habituales del sector, la normativa vigente y las instrucciones de nuestros manuales. El sistema debe utilizarse de forma normal y debe someterse a un mantenimiento regular por un especialista.

8.2. Periodo de vigencia de la garantía

La VMI®URBAN y su asistente tienen una garantía de 5 años sobre piezas y mano de obra (en nuestros talleres).

Todos los periféricos (sensor, pasarela) tienen una garantía de 2 años sobre piezas y mano de obra (en nuestros talleres).

La garantía de nuestros productos entra en vigor en la fecha de su puesta en servicio, y deberá ser justificada obligatoriamente mediante la presentación del documento de garantía.

8.3. Condiciones de excepción

Quedan excluidos de la garantía todos los fallos de la instalación debidos al incumplimiento de las recomendaciones del fabricante, al incumplimiento de las normas y los reglamentos vigentes o a una falta de mantenimiento.

Informação importante:

Este manual descreve a instalação e manutenção da gama VMI® URBAN da VENTILAIRSEC. Apenas vendido a profissionais, e instalado por profissionais em casas particulares.

Determinadas operações exigem a intervenção de um profissional qualificado. Essas operações nunca poderão ser realizadas pelo utilizador.

Edição: Dezembro de 2023

ÍNDICE

<u>1</u>	<u>GENERALIDADES</u>	46
1.1.	<u>Símbolos</u>	46
1.2.	<u>Generalidades</u>	46
1.3.	<u>Instruções de segurança</u>	46
1.3.1.	<u>Instalação (consultar o ponto 3)</u>	46
1.3.2.	<u>Utilização</u>	46
1.4.	<u>Manutenção</u>	47
1.5.	<u>Transformação</u>	48
1.6.	<u>Fim da vida útil</u>	48
<u>2</u>	<u>DESCRICHÃO</u>	49
2.1	<u>Vista do conjunto</u>	49
2.2	<u>Características técnicas</u>	49
2.2.1	<u>Funcionamento</u>	49
2.2.2	<u>Constituição</u>	49
2.2.3	<u>Desempenhos</u>	49
2.3	<u>Dimensões</u>	50
2.3.1	<u>Modelo URBAN</u>	50
2.3.2	<u>Assistente</u>	50
<u>3</u>	<u>INSTALACHÃO</u>	50
3.1	<u>Instalação da caixa URBAN</u>	51
3.2	<u>Local de instalação</u>	51
3.3	<u>Ligação elétrica</u>	51
3.4	<u>Evacuação de ar viciado</u>	52

3.5	<u>Folga das portas</u>	52
3.6	<u>Instalação dos sensores de humidade ou de qualidade do ar interior</u>	52
3.6.1	<u>Localização da instalação dos sensores</u>	52
4	<u>COLOCAÇÃO EM FUNCIONAMENTO</u>	53
4.1	<u>Verificação prévia</u>	53
4.2	<u>Colocação em funcionamento com a aplicação VMI® LINK PRO</u>	53
4.2.1	<u>Aspetos prévios</u>	53
4.2.2	<u>Aplicação VMI® LINK PRO</u>	53
4	<u>Indicar la Temperatura máx. de sopragem</u>	54
5	<u>MANUTENÇÃO</u>	55
5.1	<u>Substituição do filtro</u>	55
5.2	<u>Substituição das pilhas do assistente</u>	55
5.3	<u>Recuperação dos dados de funcionamento em Bluetooth</u>	55
5.4	<u>Limpeza e controlo</u>	56
5.4.1	<u>Limpeza</u>	56
5.4.2	<u>Controlo</u>	56
6	<u>ANOMALIA DE FUNCIONAMENTO</u>	57
6.1	<u>Tabela das principais anomalias</u>	57
6.2	<u>Códigos de erro apresentados no assistente</u>	57
6.3	<u>Indicações de cores do LED</u>	58
7	<u>PEÇAS SEPARADAS</u>	58
8	<u>GARANTIA</u>	59
8.1	<u>Condições gerais de garantia</u>	59
8.2	<u>Duração da garantia</u>	59
8.3	<u>Condições de exclusão</u>	59

1. GENERALIDADES

1.1. Símbolos



Perigo ou informação importante.

Risco de danos corporais e/ou materiais.

Exclusivamente realizável por um profissional qualificado



Realizável pelo utilizador



1.2. Generalidades

Ler atentamente o presente manual para garantir o funcionamento do aparelho em perfeitas condições.

A VENTILAIRSEC declina qualquer responsabilidade por consequências derivadas do desrespeito das instruções constantes do presente manual. **O desrespeito destas recomendações pode invalidar os benefícios concedidos pela garantia.**

Neste manual, a palavra "**Local**" designa o espaço a ventilar, podendo tratar-se de uma habitação, de um escritório ou de um edifício aberto ao público.

1.3. Instruções de segurança

1.3.1. Instalação (consultar o ponto 3)

No final da instalação, o aparelho deve ser rapidamente colocado em funcionamento para evitar condensação.

1.3.2. Utilização

Este aparelho pode ser utilizado por crianças a partir dos 8 anos de idade e por pessoas com capacidades físicas, sensoriais ou mentais reduzidas ou por pessoas desprovidas de experiência ou conhecimentos, mediante vigilância adequada ou fornecimento de instruções relativas à utilização do aparelho em total segurança e desde de que se conheçam os riscos associados. As crianças não devem utilizar o aparelho como brinquedo. As operações de limpeza e

manutenção atribuídas ao utilizador não devem ser efetuadas por crianças sem vigilância.

Convém manter o aparelho afastado de crianças com menos de 3 anos, a não ser que estejam sujeitos a uma vigilância contínua.

As crianças com idades compreendidas entre 3 e 8 anos apenas devem ligar e desligar o aparelho quando o mesmo tiver sido colocado ou instalado na posição normal prevista e quando as crianças estiverem sujeitas a vigilância ou tenham recebido instruções relativamente à utilização do aparelho em total segurança e compreendam bem os potenciais perigos. As crianças com idades compreendidas entre 3 e 8 anos não devem ligar, regular, limpar e realizar as operações de manutenção do aparelho.

Este aparelho destina-se exclusivamente a promover a ventilação e circulação de ar, e nunca de qualquer outro material.

Não inserir seja o que for nas condutas de ventilação nem obstruir as entradas e saídas de ar.

Não colocar seja o que for sobre o aparelho.



A VMI® nunca deve ser desligada, exceto aquando da realização de operações de manutenção.

Caso se verifique alguma anomalia, contactar o instalador do aparelho.

1.4. Manutenção

Cortar a alimentação elétrica antes de realizar qualquer operação e assegurar que a mesma não pode ser reativada acidentalmente.

Qualquer outro tipo de manutenção deve ser realizado por um profissional qualificado.

O utilizador não pode proceder à reparação de qualquer avaria no aparelho.

Se o cabo de alimentação estiver danificado, deve ser substituído pelo fabricante, pelo serviço pós-venda ou por uma pessoa com qualificações semelhantes, de modo a evitar riscos.

Aquando de uma operação de manutenção, é recomendável indicar a mesma na ficha relativa à vida útil que se encontra no fim do manual.

1.5. Transformação

É proibido efetuar qualquer modificação ao aparelho. A substituição de componentes deve ser efetuada por um profissional com peças de origem do fabricante.

1.6. Fim da vida útil

Antes de desmontar o aparelho, colocar o mesmo fora de tensão.

Não queimar o aparelho. A combustão de determinados componentes pode libertar gases tóxicos ou explosivos.

Qualquer aparelho elétrico deve ser entregue num ponto de recolha adequado para a reciclagem de equipamentos elétricos e eletrónicos. Entregar o produto num ponto de recolha para reciclagem. O produto não deve ser eliminado juntamente com o lixo doméstico.

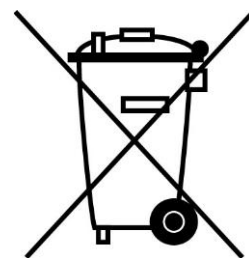

2. DESCRIÇÃO

2.1. Vista do conjunto

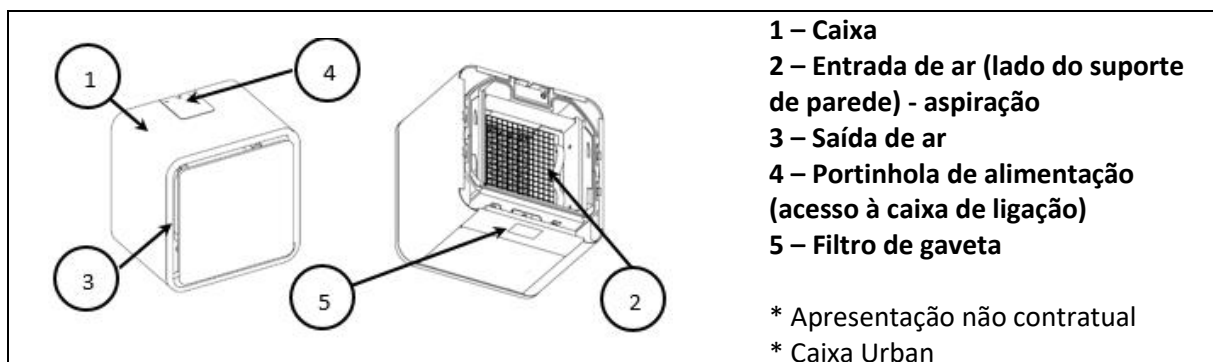

2.2. Características técnicas

2.2.1. Funcionamento

- Monofásico 230 V CA, 50 Hz
- Potência máxima, caixas URBAN: 1450 W
- Índice de proteção elétrica, caixas Cube: IPX2
- Índice de proteção elétrica, caixas URBAN: IP20
- Temperatura ambiente de funcionamento: -5 °C/60 °C
- Comunicação por radiofrequência
 - protocolo de rádio 1 : 868.3MHz
 - Assistant : 7.08 dBm ERP
 - VMI : 0.37 dBm ERP
 - protocolo de rádio 2 : 2400MHz à 2483.5MHz / -2dBm

2.2.2. Constituição

- Peso: 8,2 kg (Urban)
- Urban:
 - Caixa e suporte de parede: chapa eletrozincada esp. 0,6 mm ou 1 mm ou 2 mm – pintura por termolacagem com resina epóxi RAL9003
 - Estrutura: chapa Aluzinc 1,2 mm ou 1 mm
 - Fachada gaveta, portinhola alim., moldura e painel frontal: ABS/PC UL94V0
 - Estrutura interna: PPE 60 g/l
- Filtro de pólen o Filtro de partículas finas

2.2.3. Desempenhos

- Pré-aquecimento do ar:
 - VMI: X, 12 °C, 15 °C, 18 °C (programação manual)
- Caudal máximo da versão Urban: 201 m³/h
- Dimensões recomendadas do local a ventilar:
 - de 50 m² a 120 m² (Urban) (Taxa de renovação média de 0,5 vol/h, altura do teto constante de 2,5 m)

2.3. Dimensões

2.3.1. Modelo URBAN

Peso: 8,2 kg

Dimensões em milímetros

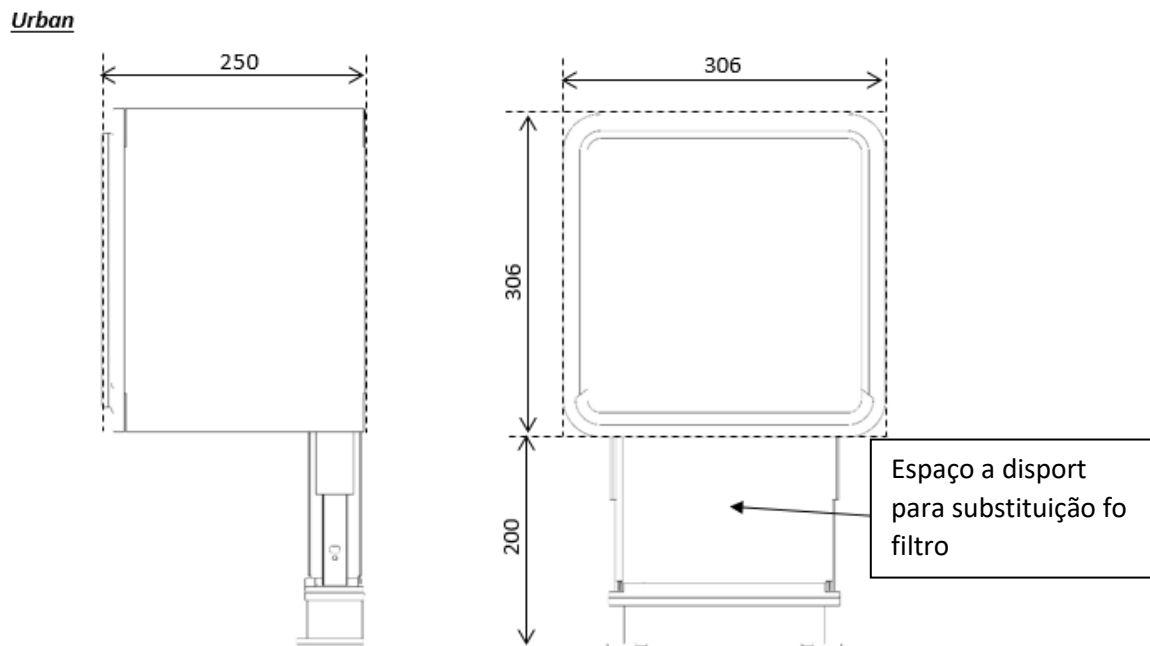

2.3.2. Assistente

Dimensões em milímetros



3. INSTALAÇÃO

A instalação deve ser realizada por um profissional qualificado.

A VMI® deve ser instalada em conformidade com a regulamentação local em vigor.

A ligação elétrica deve ser realizada em conformidade com a regulamentação local em vigor.

Relativamente à segurança, consultar o ponto 1.3.

Para a instalação da VMI®URBAN, é necessário dispor previamente da aplicação VMI® LINK PRO e efetuar o registo através do portal profissional VENTILAIRSEC. www.portailpro.ventilairsec.com

3.1. Instalação da caixa URBAN

A instalação deve ser realizada por um profissional qualificado.

A VMI® deve ser instalada em conformidade com a regulamentação em vigor: DTU 68.3.

A ligação elétrica deve ser realizada em conformidade com a regulamentação em vigor: NFC 15-100.

Relativamente à segurança, consultar o ponto 1.2 Instruções de segurança.

Para instalação da VMI® Prestige , é necessário dispor de um comando à distância por radiofrequência Prestige

Para instalação da VMI URBAN , utilizar as instruções de montagem

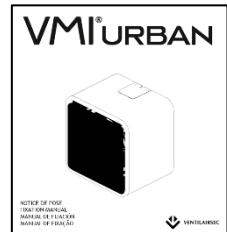

3.2. Local de instalação

O aparelho deve ser instalado ao abrigo da água e do gelo.

O acesso ao aparelho para manutenção deve ser possível e facilitado.

3.3. Ligação elétrica

O aparelho deve ser ligado por um profissional em conformidade com a norma NFC 15-100.

 Esta etapa apenas pode ser realizada quando as outras etapas de instalação estiverem concluídas. Isso evita o risco elétrico aquando da instalação dos diferentes elementos do sistema.

A VMI® deve ser ligada a uma linha dedicada. A instalação incluirá, ao nível do quadro elétrico, uma proteção tipo disjuntor bipolar de 16 A, uma proteção do circuito por disjuntor diferencial de 30 mA e um meio de desconexão na canalização fixa.

Ligar o cabo fornecido à rede de alimentação elétrica através de uma caixa de ligação estanque (não fornecida).

Para a VMI URBAN, a ligação à rede de alimentação elétrica faz-se ao nível da caixa de ligação depois de ter desmontado anteriormente a portinhola de alimentação.

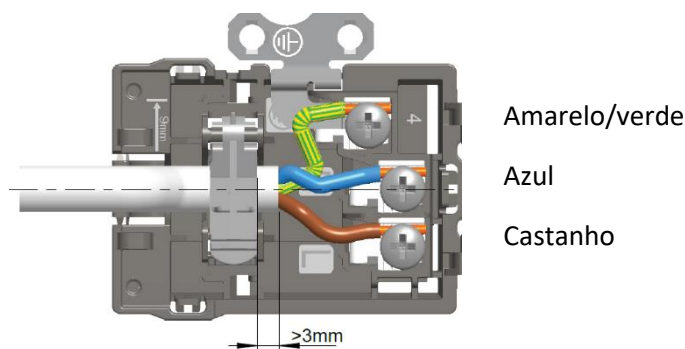

Tipo de cabo: 3 x 1,5 mm² com condutor de terra.

Monofásico 230 V CA, 50 Hz

3.4. Evacuação de ar viciado

 Devem ser tomadas precauções para evitar a descarga, no interior da divisão, de gás proveniente do tubo de evacuação de aparelhos a gás ou de outros aparelhos de chama aberta (para os ventiladores de conduta e para os ventiladores de divisória).

Os elementos de extração instalados no âmbito de outras regulamentações (aparelhos a gás, por exemplo) não devem ser modificados.

3.5. Folga das portas

Deve criar-se uma folga na parte inferior de todas as portas do local. Os espaços a criar são indicados abaixo.

- 1 cm para todas as portas, incluindo as da cozinha se a mesma tiver pelo menos 2 acessos.
- 2 cm para a porta da cozinha se a mesma tiver apenas um acesso, bem como as divisões com um aparelho a gás ligado.

3.6. Instalação dos sensores de humidade ou de qualidade do ar interior

É recomendável consultar o manual de montagem fornecido com o sensor

3.6.1. Localização da instalação dos sensores

3.6.1.1. Localizações a privilegiar em ambiente doméstico ou terciário

É recomendável instalar o sensor:

- no mínimo a 1 metro do solo se o sensor for instalado num móvel ou numa prateleira,
- no mínimo a 1,5 metros do solo se o sensor for fixado à parede (fixação por parafusos e cavilhas).

Para obter dados o mais próximo possível do utilizador, devem respeitar-se as localizações recomendadas.

3.6.1.2. Localizações a evitar

Não instalar o sensor da qualidade do ar interior:

- a menos de 30 cm do teto;
- no exterior;
- num local onde a temperatura seja inferior a 0 °C ou superior a 50 °C;
- num local onde a humidade seja superior a 95%;
- num local com pó ou sujidade (garagem, oficina, etc.);
- a menos de 1 m de portas e janelas, de bocas de aquecimento, de aquecimento ou de ventilação;
- num ponto de passagem onde se possa deteriorar;
- num espaço fechado (por exemplo num armário ou atrás de um cortinado);
- num local onde possa ser obstruído (por exemplo por móveis).

3.6.1.3. Precauções e limites de utilização do sensor

Não instalar o sensor numa das situações descritas em "Localizações a evitar".

Não pintar nem cobrir o sensor.

Não obturar as aberturas do sensor.

Não desmontar, não modificar nem deteriorar o sensor.

4. COLOCAÇÃO EM FUNCIONAMENTO

4.1. Verificação prévia

Em conformidade com a norma local, a instalação deve ser seguida de uma verificação visual:

- de conformidade com as especificações de dimensionamento;
- da segurança da instalação (elétrica, mecânica, hidráulica);
- do bom estado dos componentes do sistema;
- da acessibilidade de todos os elementos para a manutenção.

4.2. Colocação em funcionamento com a aplicação VMI® LINK PRO

4.2.1. Aspetos prévios

Para a instalação da VMI® URBAN, é necessário dispor previamente da aplicação VMI® LINK PRO e efetuar o registo através do portal profissional VENTILAIRSEC. www.portailpro.ventilairsec.com

A sua conta VMI® LINK PRO é constituída pelo seu número de telefone e por uma palavra-passe fornecida pelo administrador que gere a conta VENTILAIRSEC PRO da sua empresa.

A aplicação é compatível com os telefones:

- ANDROID 6 e mais recente
- IOS 8 e mais recente

Para o correto funcionamento da aplicação, convém ativar o Bluetooth do telefone e o GPS (a sua posição não é registada).

A versão Bluetooth deve ser igual ou superior a 4.2

4.2.2. Aplicação VMI® LINK PRO

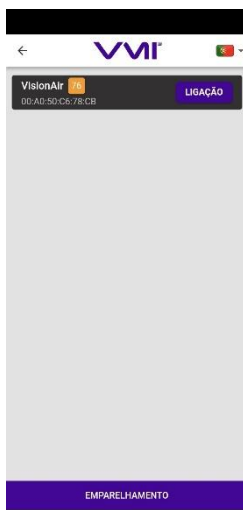

Colocação sob tensão o VMI®.

Depois de ligar a aplicação, uma página de emparelhamento ao aparelho propõe a seleção da VMI® URBAN a configurar.

Selecionar a VMI URBAN que se encontra a verde ou que tem o valor mais próximo de 100.



Após o emparelhamento, siga o processo da aplicação quanto às definições a indicar para finalizar a instalação.

- 1- a superfície e a altura da zona a ventilar
- 2- escolha da renovação de ar
 - 7- Correspondente a 0,35 Volume/h (para espaços novos)
 - 8- Correspondente a 0,50 Volume/h (ideal para renovações)
 - 9- Correspondente a 0,60 Volume/h (pessoas sensíveis)

3- Indicar la temperatura de pré-aquecimento

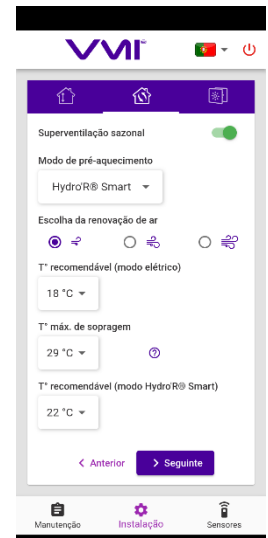

4- Indicar la Temperatura máx. de sopragem

5- Indicar o tempo para a renovação do filtro



Uma vez introduzidas as definições, convém emparelhar o assistente e os sensores (conforme o caso).

- Para tal, basta adicionar um periférico
- Digitalizar o código QR no aparelho a adicionar
- Indicar a divisão onde o aparelho está instalado

É possível adicionar sensores após a instalação. Para tal, basta estabelecer ligação novamente à VMI® com a aplicação, selecionar o separador CAPTEUR (Sensor) e realizar o procedimento descrito.

Uma vez adicionados os periféricos, convém fornecer as informações sobre o cliente final para a criação do certificado de garantia.



Recomendações

É essencial indicar o endereço de e-mail do cliente final para que o mesmo receba o certificado automaticamente.

COLOCAÇÃO EM FUNCIONAMENTO DO SENSOR

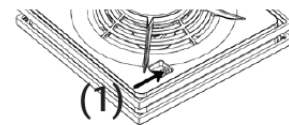

- Para colocar o sensor em funcionamento, acione o interruptor de utilização única (1).
- O correto funcionamento da ativação do produto é materializado através de uma intermitência verde-laranja-vermelho do LED durante 10 segundos.
- O LED verde fica depois intermitente a cada 20 segundos aproximadamente durante a fase de inicialização, que pode durar até dois minutos. O final da fase de inicialização é sinalizado pelo acendimento contínuo do LED verde durante 5 segundos.

Uma vez indicados os elementos, o certificado de garantia é gerado automaticamente e endereçado ao GRUPO VENTILAIRSEC, à sua empresa e ao cliente final (se o endereço de e-mail for indicado).

A colocação em funcionamento da VMI® está finalizada.

As novas ligações com a aplicação VMI® LINK PRO permitem alterar as definições de instalação, adicionar sensores e aceder à manutenção.

5. MANUTENÇÃO

5.1. Substituição do filtro

A VMI® URBAN pode integrar:

- um filtro de pólenes (tipo G4, Coarse 65%)
- um filtro de partículas finas (tipo F7, ePM1 55%)
- um filtro de odores (tipo F7 com carvão ativado, ePM1 55%)

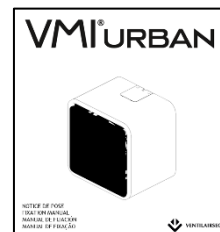

Para garantir uma ótima qualidade do ar e o correto funcionamento da VMI®, é importante substituir o filtro regularmente (no mínimo uma vez por ano).

Para a substituição do filtro da VMI URBAN, consultar a etapa 11 das instruções de montagem

Procedimento de substituição do filtro:

- 1- Colocar a VMI® fora de tensão
- 2- Substituir o filtro usado por um filtro novo (a lingueta do filtro deve apontar para o exterior)
- 3- Colocar a máquina sob tensão
- 4- Ligar a aplicação VMI® LINK PRO à VMI®
- 5- Selecionar a VMI® em causa
- 6- Abrir o separador de manutenção
- 7- Selecionar a substituição do filtro
- 8- Indicar a duração da renovação
- 9- Validar para finalizar a operação

Nota: caso a aplicação não esteja acessível, pode-se proceder à substituição do filtro através do assistente. Para tal, consultar o manual de utilização do assistente.

5.2. Substituição das pilhas do assistente

Consultar o manual de utilização.

5.3. Recuperação dos dados de funcionamento em Bluetooth

Para poder analisar o comportamento do produto, é possível transferir os dados de manutenção através da aplicação VMI® LINK PRO, separador de manutenção, botão HISTORIQUE DE LA VMI® (Histórico da VMI®). Basta indicar um endereço de e-mail para receber o ficheiro transferido.

Atenção, convém estar suficientemente perto da VMI® para proceder à operação.

5.4. Limpeza e controlo

Operação não realizável pelo utilizador.

5.4.1. Limpeza

Todos os anos (de preferência no outono), deve realizar-se uma limpeza mais profunda do aparelho, quer seja no âmbito de um contrato de manutenção ou a pedido do utilizador.

- **Como proceder à limpeza do aparelho?**

-  Cortar a alimentação da VMI® antes de realizar qualquer intervenção e assegurar que a mesma não pode ser reativada acidentalmente.
- A VMI URBAN deve ser retirada da parede
- Abrir a tampa do aparelho retirando os 4 parafusos.
- Eliminar o pó da roda do ventilador com a ajuda de um jato de ar ou de um pincel seco.
- Eliminar o pó das resistências com a ajuda de um jato de ar ou de um pincel seco.
- Limpar o interior da caixa com um pano limpo.
- Fechar a tampa apertando os 4 parafusos de cabeça chata.

5.4.2. Controlo

Para manter a eficácia do aparelho, é importante verificar os pontos que se seguem.

- Verificar o estado da rede aerúlica. Proceder à limpeza ou à substituição, conforme necessário.
- Verificar se o terminal de telhado ou a grelha de aspiração estão corretamente desencaixados e não se encontram obstruídos (por um ninho, um monte de folhas, etc.) e se necessário proceder à limpeza de acordo com as regras de segurança.
- Verificar as diferentes passagens de ar (bocas, grelhas, vias de circulação por baixo das portas). As passagens não devem estar obstruídas, sendo que as respetivas secções não devem ter sofrido uma redução.

6. ANOMALIA DE FUNCIONAMENTO

6.1. Tabela das principais anomalias



Anomalia	Causa	Solução
Indicadores a piscar	A VMI® necessita de uma intervenção	Consultar a tabela de indicação de cores
Código de erro no assistente	Avaria do produto	Consultar a tabela de códigos de erro
Ar insuflado demasiado frio	Temperatura recomendável demasiado baixa	Aumentar a temperatura de pré-aquecimento
Caudais das bocas demasiado baixos	Configuração do produto não adaptada Rede mal equilibrada	Rever as definições de instalação Verificar os comprimentos dos setores da rede
	Fuga na rede	Reforçar a estanquicidade da rede
Aparelho ruidoso	Rede aerúlica comprimida ou perda de carga demasiado elevada	Verificar a rede
	Configuração do produto não adaptada	Rever as definições de instalação
	Filtro obstruído	Substituir o filtro

6.2. Códigos de erro apresentados no assistente

Visualização no ecrã	Avarias
E0	Problema ao nível das resistências de aquecimento
E1	Problema ao nível do motor
E3	Problema num ou vários sensores de qualidade do ar
E4	Problema no sensores do assistente
E5	Problema na sonda
E6	Perda de comunicação com o VMI®
E9	Várias avarias detetadas



6.3. Indicações de cores do LED

O assistente e a VMI® URBAN estão equipados com um indicador que muda de cor consoante o estado de funcionamento. Quando o indicador deixa de ser AZUL ou fica intermitente, deve consultar-se a tabela que se segue:

Cor do LED	Informação	Solução
Azul intermitente 	As pilhas do assistente estão descarregadas	Substituir as pilhas.
Amarelo 	O filtro está obstruído	Substituir o filtro.
Vermelho 	O aparelho detetou uma avaria.	Verificar o código de erro apresentado no assistente. Contactar o serviço técnico.

Para outros problemas contactar o serviço técnico.

7. PEÇAS SEPARADAS

Reparar	Designação	Referência
	Kit do motor	VAS EL 144
	Kit de pré-aquecimento	VAS EL 143
	Kit da placa eletrónica	VAS EL 225

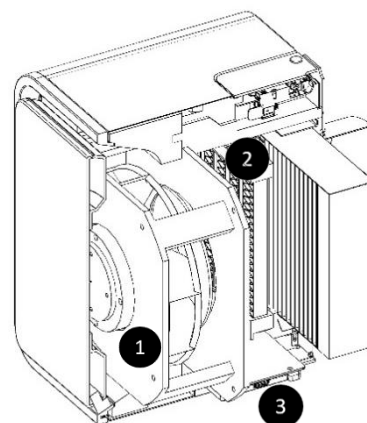

8. GARANTIA

8.1. Condições gerais de garantia

Consultar as condições gerais de venda

O sistema deve ser instalado por um profissional qualificado de acordo com as regras da arte, as normas em vigor e as especificações constantes dos nossos manuais. O sistema deve ser utilizado normalmente e ser sujeito a manutenção regular por parte de um especialista.

8.2. Duração da garantia

A VMI® URBAN e o respetivo assistente possuem garantia de 5 anos para peças e mão-de-obra (nas nossas instalações).

Todos os periféricos (sensor, box) possuem garantia de 2 anos para peças e mão-de-obra (nas nossas instalações).

A garantia dos nossos produtos decorre a partir da data de colocação em funcionamento, sendo obrigatoriamente comprovada pelo fornecimento do certificado de garantia.

8.3. Condições de exclusão

Excluem-se desta garantia quaisquer falhas de instalação ligadas ao desrespeito das recomendações do fabricante, ao desrespeito das normas e regulamentações em vigor ou à falta de manutenção.

Coordonnées du fabricant / Manufacturer / Datos del fabricante / Dados do fabricante

VMI

STE VENTILAIRSEC

16, rue des imprimeurs

44220 COUERON - FRANCE

Tél : +33 (0)2 40 04 19 44

Fax : +33 (0)2 40 03 96 11

contact@vmi-technologies.com



VMI®

**AIR
PURIFICATION
TECHNOLOGIES**